



AIRTECHNIC

www.airtechnic.gr

Air-Conditioning & Ventilation Components & Systems

Στόμιο απαγωγής G1S

περισσότερα
learn more



 www.airtechnic.gr

 www.facebook.com/Airtechnic.gr

 www.instagram.com/airtechnic.chatzoudis

V. 4

Στόμιο απαγωγής **G1S**

Τα στόμια απαγωγής **G1S** διαθέτουν 1 σειρά **σταθερά πτερύγια με κλίση 45°**, παράλληλα στη 1^η διάσταση. Είναι κατάλληλα για χρήση σε συστήματα κλιματισμού και εξαερισμού και τοποθέτηση σε τοίχο, οροφή ή αεραγωγό για την απαγωγή εσωτερικού αέρα.

Τα στόμια απαγωγής **G1S** μπορούν να κατασκευαστούν από ανοδιωμένο αλουμίνιο, αλουμίνιο βαμμένο σε χρώμα RAL, από γαλβανισμένη ή ανοξείδωτη λαμαρίνα και χαλκό:

G1S... : Πτερύγια & πλαίσιο από **ανοδιωμένο αλουμίνιο ή αλουμίνιο βαμμένο σε χρώμα RAL.**

G1S... | C : Πτερύγια & πλαίσιο από **χαλκό.**

G1S... | GL : Πτερύγια & πλαίσιο από **γαλβανισμένη λαμαρίνα.**

G1S... | I : Πτερύγια & πλαίσιο από **ανοξείδωτη λαμαρίνα.**

*Υπάρχει δυνατότητα κατασκευής των στομιών **G1S** από **πλαστικό PVC**, κατόπιν ζήτησης.

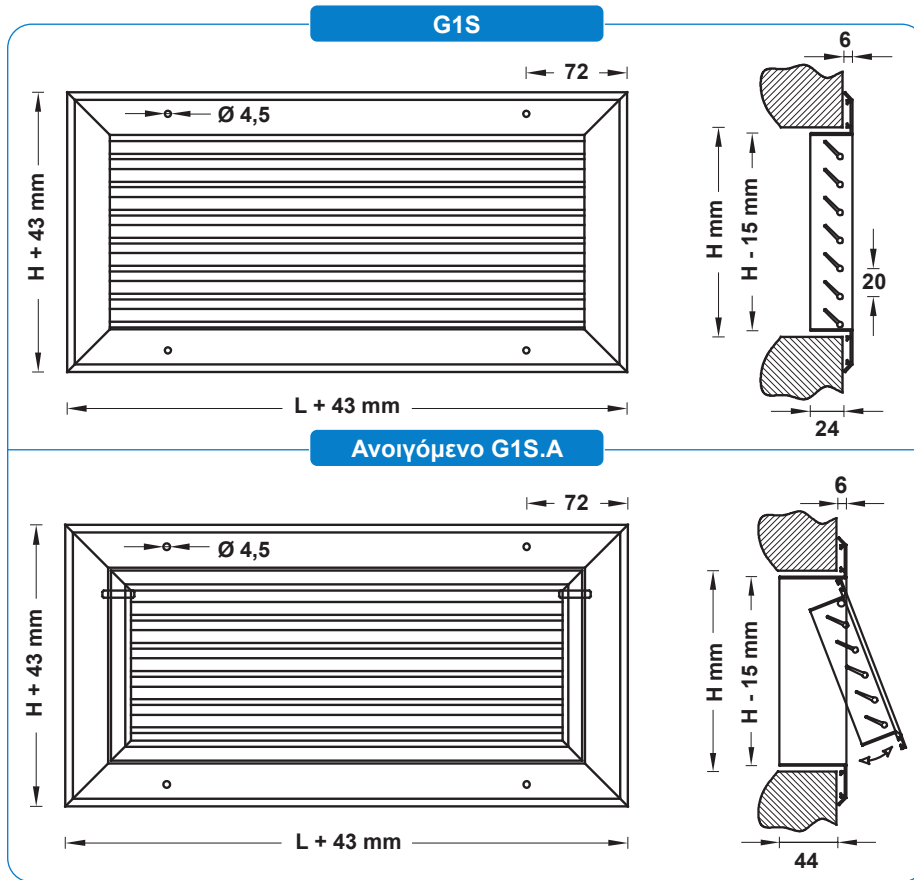

Βασική κορνίζα

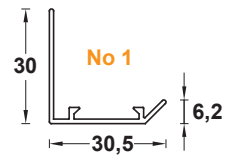

Διαθέσιμες κορνίζες

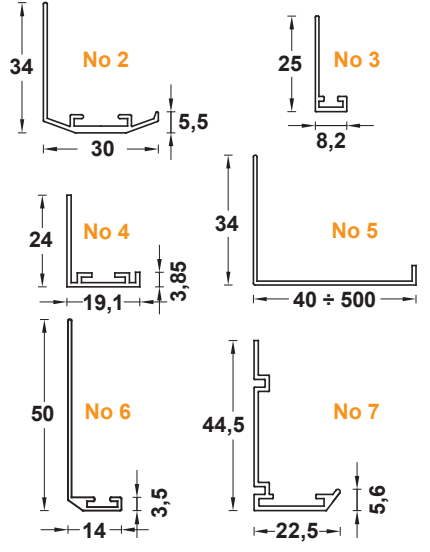

ΤΥΠΟΠΟΙΗΣΗ ΣΤΟΜΙΩΝ G1S

- | | | |
|------------------|--|--|
| G1S | Από αλουμίνιο . 1 σειρά σταθερά πτερύγια με κλίση 45°, παράλληλα στη 1 ^η διάσταση. | Με ρυθμιστικό διάφραγμα. |
| G1S+D | Από αλουμίνιο . 1 σειρά σταθερά πτερύγια με κλίση 45°, παράλληλα στη 1 ^η διάσταση. | Ανοιγόμενο. |
| G1S.A | Από αλουμίνιο . 1 σειρά σταθερά πτερύγια με κλίση 45°, παράλληλα στη 1 ^η διάσταση. | Ανοιγόμενο με ρυθμιστικό διάφραγμα. |
| G1S.A+D | Από αλουμίνιο . 1 σειρά σταθερά πτερύγια με κλίση 45°, παράλληλα στη 1 ^η διάσταση. | Με φίλτρο G3. |
| G1S+F | Από αλουμίνιο . 1 σειρά σταθερά πτερύγια με κλίση 45°, παράλληλα στη 1 ^η διάσταση. | Ανοιγόμενο με φίλτρο G3. |
| G1S.A+F | Από αλουμίνιο . 1 σειρά σταθερά πτερύγια με κλίση 45°, παράλληλα στη 1 ^η διάσταση. | Με φίλτρο G3 και ρυθμιστικό διάφραγμα. |
| G1S+D+F | Από αλουμίνιο . 1 σειρά σταθερά πτερύγια με κλίση 45°, παράλληλα στη 1 ^η διάσταση. | Ανοιγόμενο με φίλτρο G3 και ρυθμιστικό διάφραγμα. |
| G1S.A+D+F | Από αλουμίνιο . 1 σειρά σταθερά πτερύγια με κλίση 45°, παράλληλα στη 1 ^η διάσταση. | |

ΠΡΟΑΙΡΕΤΙΚΑ ΕΞΑΡΤΗΜΑΤΑ

Κατόπιν ζήτησης, τα στόμια απαγωγής **G1S** μπορεί να διαθέτουν κιβώτιο στομιού, πλέγμα από γαλβανισμένη ή ανοξείδωτη λαμαρίνα ή από αλουμίνιο για την συγκράτηση διαφόρων αντικειμένων, φίλτρο κλάσης G2 πλενόμενο αλουμινίου (φίλτρο λίπους), φίλτρο κλάσης G4, διάτρητη λαμαρίνα και πλάκα ψευδοροφής με εξωτερικές διαστάσεις 595 x 595 mm.

G1S+D

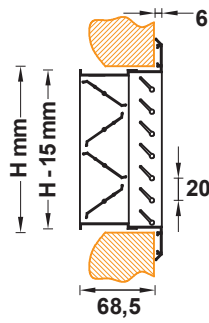

G1S+F

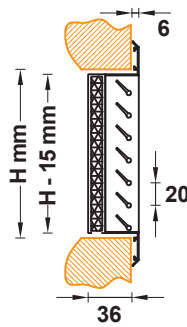

G1S+D+F

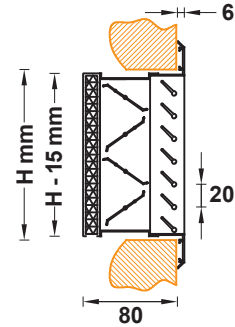

G1S.A+D

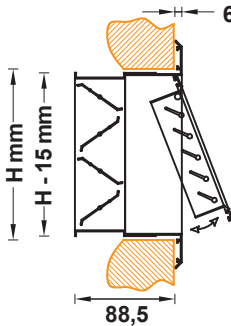

G1S.A+F

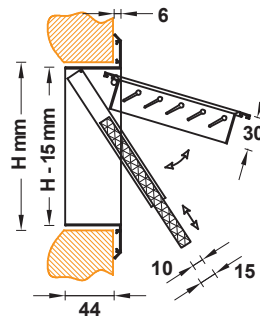

G1S.A+D+F

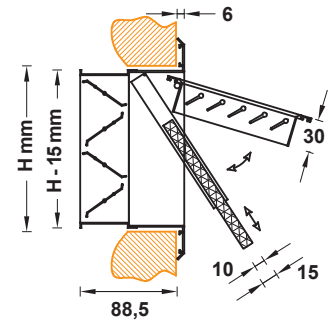

ΜΕΘΟΔΟΙ ΤΟΠΟΘΕΤΗΣΗΣ

Τα στόμια απαγωγής **G1S** μπορούν να εγκατασταθούν με τους ακόλουθους τρόπους :

1. Εμφανής τοποθέτηση με βίδες

Για εύκολη, γρήγορη και ασφαλή εγκατάσταση. Ο αριθμός των κοχλιών (βίδες) είναι ανάλογος με το μέγεθος του στομίου. Όσο πιο μεγάλο είναι το στόμιο, τόσο πιο μεγάλοι είναι και ο αριθμός των κοχλιών που απαιτείται. Σε περίπτωση που το στόμιο είναι πολύ μεγάλο, υπάρχει η δυνατότητα κατάτμησής του ανάλογα με τις απαιτήσεις. **Για όλα τα στόμια G1S.**

2. Κρυφή τοποθέτηση με ελατήρια

Για περιπτώσεις που απαιτούν ένα αισθητικά πιο όμορφο αποτέλεσμα. Ελάσματα τα οποία φέρουν ειδικές κοιλότητες, τοποθετούνται στην οπή που πρόκειται να εγκατασταθεί το στόμιο, ενώ ελατήρια τοποθετούνται στην κορνίζα του στομίου. Η στήριξη του στομίου επιτυγχάνεται με την εφαρμογή των ελατηρίων στις ειδικές κοιλότητες των ελασμάτων. Ο συγκεκριμένος τρόπος εγκατάστασης είναι κατάλληλος μόνο για επίτοιχη τοποθέτηση και όχι για τοποθέτηση σε οροφή για λόγους ασφαλείας. **Δε χρησιμοποιείται για τα επισκέψιμα στόμια G1S.A.**

3. Κρυφή τοποθέτηση με πλαίσιο στήριξης μορφής "Π"

Για ένα αισθητικά πιο όμορφο αποτέλεσμα και ασφαλή εγκατάσταση. Στην οπή στην οποία πρόκειται να εγκατασταθεί το στόμιο τοποθετείται ένα πλαίσιο μορφής Π και το οποίο στηρίζεται με εμφανείς βίδες. Το στόμιο συγκρατείται στο πλαίσιο με εσωτερική βίδα τοποθετημένη στο πίσω μέρος του στομίου. Η βίδα αυτή είναι προσβάσιμη με κατσαβίδι μέσα από τη πρόσοψη του στομίου. **Δε χρησιμοποιείται για τα επισκέψιμα στόμια G1S.A.**

4. Κρυφή τοποθέτηση με εσωτερικές βίδες στο πλάι του στομίου

Για τα επισκέψιμα στόμια G1S.A ώστε να επιτυγχάνεται ένα αισθητικά πιο όμορφο αποτέλεσμα και ασφαλής εγκατάσταση. Το στόμιο συγκρατείται στην οπή με εσωτερικές βίδες τοποθετημένες στα πλάινά του στομίου. Η βίδες είναι προσβάσιμες μέσα από την ανοιγόμενη πρόσοψη του στομίου.

Περιπτώσεις τοποθέτησης

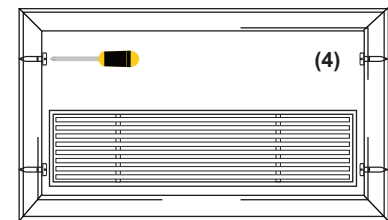
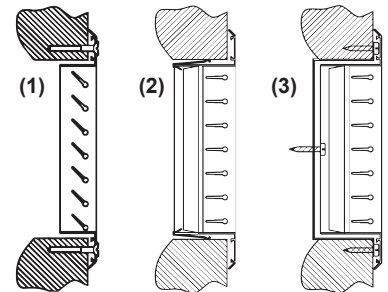

ΕΠΙΛΟΓΗ ΣΤΟΜΙΩΝ G1S

Η επιλογή των στομιών **G1S & G1S.A** γίνεται με τα διαγράμματα που ακολουθούν και σύμφωνα με την οδηγία **ΕΛΟΤ CR 1752:1998** (Κριτήρια σχεδιασμού για το εσωτερικό περιβάλλον).

Τα τεχνικά χαρακτηριστικά των στομιών απαγωγής **G1S** και **G1S.A** είναι τα ακόλουθα:

Πλάτος στομίου	W [mm]
Ύψος στομίου	H [mm]
Συντελεστής Ισοδύναμης επιφανείας στομίου	Af
Πτώση πίεσης στομίου	ΔP [Pa]
Μέγιστη ταχύτητα του αέρα εντός στομίου	U ₀ [m/s]
Στάθμη θορύβου	Θ dB[A]

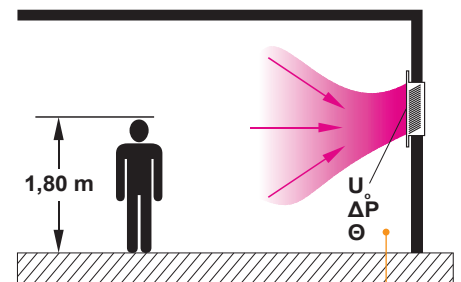

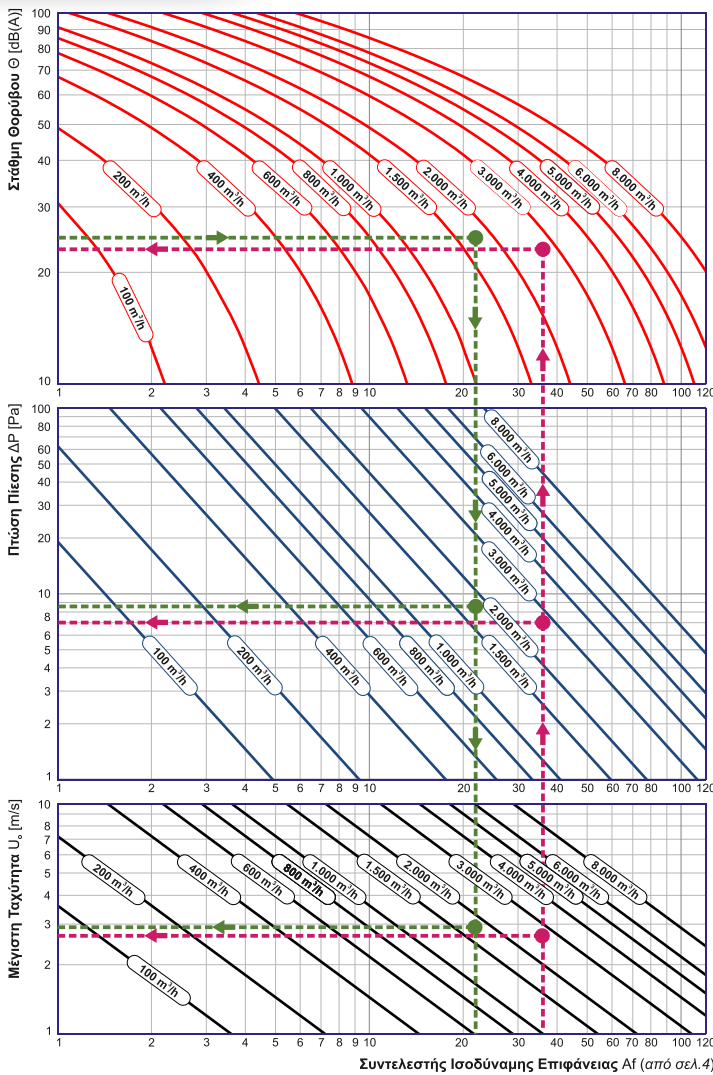

ΔΙΑΓΡΑΜΜΑ 1.3

ΔΙΑΓΡΑΜΜΑ 1.2

ΔΙΑΓΡΑΜΜΑ 1.1

Παράδειγμα επιλογής 1 :

Ποιές πρέπει να είναι οι διαστάσεις ενός στομίου G1S αν η παροχή αέρα είναι 1.800 m³/h και η εγκατάσταση είναι σε κτίριο γραφείων;

Ο χώρος στον οποίο θα εγκατασταθεί το στόμιο **G1S** είναι ένα γραφείο. Απ' το πρότυπο **ΕΛΟΤ CR 1752:1998** (κατηγορίες χώρων & επίπεδα θορύβου) διαπιστώνουμε ότι ο μέγιστος επιτρεπτός θόρυβος είναι 30 dB(A). Συνεπώς παραγόμενος θόρυβος της τάξης των 25 dB(A) είναι επιτρεπτός και από το διάγραμμα 1.3, για παροχή αέρα 1.800 m³/h, προσδιορίζουμε πως ο συντελεστής ισοδύναμης επιφάνειας Af είναι 22,1. Αν η μια διάσταση για κατασκευαστικούς λόγους είναι 450 mm τότε από τον πίνακα επιλογής συντελεστών ισοδύναμης επιφάνειας Af διαπιστώνουμε πως για ύψος στομίου ίσο με 450 mm το πλάτος του στομίου πρέπει να είναι 650 mm. Η μέγιστη ταχύτητα του αέρα στο στόμιο **650 x 450**, προκύπτει από το διάγραμμα 1.1 και είναι ίση με 2,9 m/s, ενώ από το διάγραμμα 1.2 υπολογίζουμε πως η πτώση πίεσης είναι ίση με 8,6 Pa.

Παράδειγμα επιλογής 2 :

Ποιά είναι η πτώση πίεσης και ο παραγόμενος θόρυβος σε ένα στόμιο G1S διαστάσεων 850 x 550 mm, αν η παροχή αέρα είναι 2.700 m³/h;

Από τον πίνακα επιλογής συντελεστών ισοδύναμης επιφάνειας Af βρίσκουμε πως σύμφωνα με τις διαστάσεις του στομίου ο συντελεστής ισοδύναμης επιφάνειας Af είναι ίσος με 35,7. Από τα διαγράμματα 1.1, 1.2 και 1.3, για παροχή αέρα 2.700 m³/h και συντελεστή ισοδύναμης επιφάνειας 35,7 υπολογίζουμε πως η μέγιστη ταχύτητα του αέρα στο στόμιο είναι 2,7 m/s, η πτώση πίεσης 7 Pa και ο παραγόμενος θόρυβος είναι 23,4 dB(A).

Τα διαγράμματα αποτελούν προσεγγιστικό τρόπο επιλογής στομίων αέρα **G1S**. Για ακριβή υπολογισμό, παρακαλούμε κάντε χρήση του προγράμματος υπολογισμού στομίων της **AIRTECHNIC** ή επικοινωνήστε μαζί μας.

Οι τυποποιημένες διαστάσεις των στομίων απαγωγής **G1S** παραθέτονται στον **πίνακα επιλογής συντελεστών ισοδύναμης επιφάνειας** που ακολουθεί, υπάρχει όμως η δυνατότητα κατασκευής στομίων σε οποιαδήποτε διάσταση, κατόπιν παραγγελίας.

	100	125	150	200	250	300	350	400	450	500	550	600	800	1.000
200	1,2	1,6	2,0	2,7	3,4	4,2	4,9	5,6	6,4	7,1	7,8	8,6	11,5	14,5
250	1,6	2,1	2,5	3,4	4,4	5,3	6,3	7,2	8,2	9,1	10,1	11,0	14,8	18,6
300	1,9	2,5	3,1	4,2	5,3	6,4	7,6	8,7	9,8	11,0	12,1	13,2	17,8	22,3
350	2,2	2,9	3,6	4,9	6,3	7,6	9,0	10,3	11,6	13,0	14,3	15,7	21,1	26,4
400	2,6	3,4	4,2	5,6	7,2	8,7	10,3	11,8	13,3	14,8	16,4	17,9	24,0	30,2
450	2,9	3,8	4,7	6,4	8,2	9,8	11,6	13,3	15,1	16,9	18,6	20,3	27,3	34,3
500	3,2	4,3	5,3	7,1	9,1	11,0	13,0	14,8	16,9	18,7	20,6	22,6	30,3	38,0
550	3,6	4,7	5,8	7,8	10,1	12,1	14,3	16,4	18,6	20,6	22,9	25,0	33,6	42,2
600	3,9	5,1	6,4	8,6	11,0	13,2	15,7	17,9	20,3	22,6	25,0	27,2	36,6	45,9
650	4,2	5,6	6,9	9,3	12,0	14,4	17,0	19,4	22,1	24,5	27,2	29,6	39,7	50,0
700	4,6	6,0	7,4	10,0	12,9	15,5	18,4	21,0	23,8	26,4	29,3	31,9	42,8	53,8
750	4,9	6,5	8,0	10,8	13,9	16,6	19,7	22,5	25,6	28,4	31,4	34,2	46,0	57,7
800	5,2	6,9	8,5	11,5	14,8	17,8	21,1	24,0	27,3	30,3	33,6	36,6	49,1	61,6
850	5,6	7,3	9,1	12,2	15,7	18,9	22,4	25,6	29,1	32,2	35,7	38,9	52,2	65,6
900	5,9	7,8	9,6	13,0	16,7	20,0	23,8	27,1	30,8	34,2	37,9	41,2	55,4	69,5
950	6,3	8,2	10,2	13,7	17,6	21,2	25,1	28,6	32,6	36,1	40,0	43,6	58,5	73,4
1.000	6,6	8,7	10,7	14,5	18,6	22,3	26,4	30,2	34,3	38,0	42,2	45,9	61,6	77,4
1.050	6,9	9,1	11,3	15,2	19,5	23,4	27,8	31,7	36,1	40,0	44,3	48,2	64,8	81,3
1.100	7,3	9,5	11,8	15,9	20,5	24,6	29,1	33,2	37,8	41,9	46,5	50,6	67,9	85,2
1.150	7,6	10,0	12,3	16,7	21,4	25,7	30,5	34,8	39,5	43,8	48,6	52,9	71,0	89,2
1.200	7,9	10,4	12,9	17,4	22,4	26,9	31,8	36,3	41,3	45,8	50,8	55,2	74,2	93,1
1.250	8,3	10,9	13,4	18,1	23,3	28,0	33,2	37,9	43,0	47,7	52,9	57,6	77,3	97,0
1.300	8,6	11,3	14,0	18,9	24,2	29,1	34,5	39,4	44,8	49,7	55,0	59,9	80,4	101,0
1.350	8,9	11,7	14,5	19,6	25,2	30,3	35,9	40,9	46,5	51,6	57,2	62,3	83,6	104,9
1.400	9,3	12,2	15,1	20,3	26,1	31,4	37,2	42,5	48,3	53,5	59,3	64,6	86,7	108,8
1.450	9,6	12,6	15,6	21,1	27,1	32,5	38,5	44,0	50,0	55,5	61,5	66,9	89,8	112,8
1.500	9,9	13,1	16,2	21,8	28,0	33,7	39,9	45,5	51,8	57,4	63,6	69,3	93,0	116,7

G1S & G1S.A - ΥΠΟΛΟΓΙΣΜΟΣ ΠΤΩΣΗΣ ΠΙΕΣΗΣ & ΘΟΥΡΥΒΟΥ

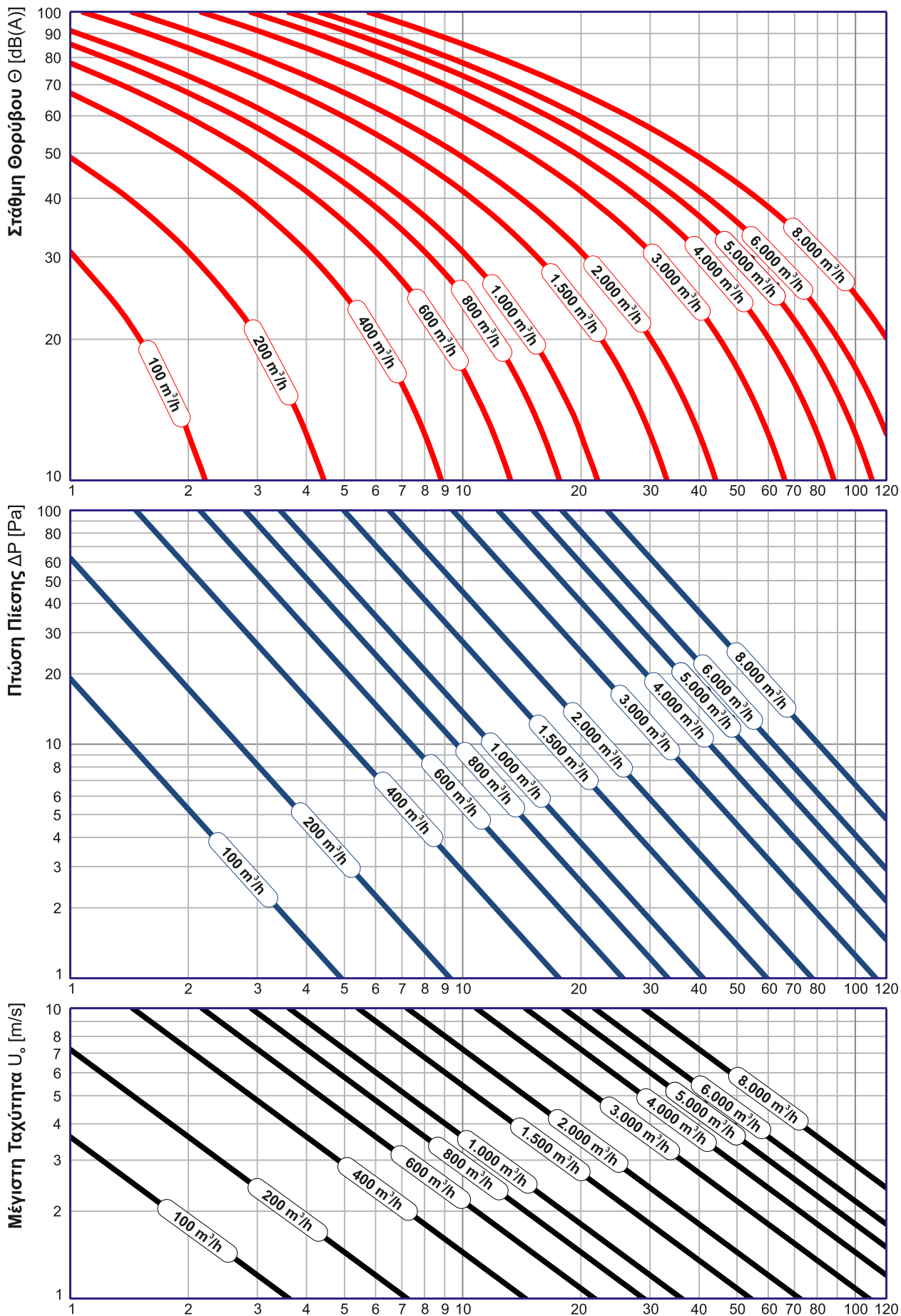

ΔΙΑΓΡΑΜΜΑ 1.3

ΔΙΑΓΡΑΜΜΑ 1.2

ΔΙΑΓΡΑΜΜΑ 1.1

Συντελεστής Ισοδύναμης Επιφάνειας A_f (από σελ.4)

ΠΤΩΣΗ ΠΙΕΣΗΣ & ΘΟΡΥΒΟΣ ΣΤΟΜΙΩΝ ΑΠΑΓΩΓΗΣ ΜΕ ΔΙΑΦΡΑΓΜΑ ΑΕΡΑ

Σε περίπτωση που έχουμε στόμιο απαγωγής με ρυθμιστικό διάφραγμα **G1S+D**, ο υπολογισμός της συνολικής πτώσης πίεσης και του παραγόμενου θορύβου γίνεται με τη βοήθεια των διαγράμμάτων υπολογισμού των στομίων **G1S** (όπως παραθέτονται στη σελ. 5), των διαγραμμάτων υπολογισμού των διαφραγμάτων στομίων (όπως παραθέτονται στο αντίστοιχο έντυπο τους) και των παρακάτω σχέσεων.

Παράδειγμα υπολογισμού 1 :

Υπολογισμός πτώσης πίεσης και θορύβου σε στόμιο G1S+D, με γωνία πτερυγίων διαφράγματος ίση με 0°.

Έστω ότι έχουμε ένα στόμιο **G1S+D** διαστάσεων **400 x 400** και παροχή αέρα 1.000 m³/h. Το στόμιο **G1S** διαστάσεων **400 x 400**, σύμφωνα με τα διαγράμματα της σελίδας 5, για παροχή αέρα 1.000 m³/h, έχει πτώση πίεσης ίση με 10 Pa και παράγει θόρυβο ίσο με 26,5 dB. Διάφραγμα στομίου διαστάσεων **400 x 400**, σύμφωνα με τα αντίστοιχα διαγράμματα επιλογής, για γωνία πτερυγίων 0° και παροχή αέρα 1.000 m³/h, έχει πτώση πίεσης ίση με 4,8 Pa και παράγει θόρυβο ίσο με 16,7 dB.

Η συνολική πτώση πίεσης στο στόμιο **G1S+D** διαστάσεων **400 x 400** είναι το αλγεβρικό άθροισμα της πτώσης πίεσης στο στόμιο και της πτώσης πίεσης στο διάφραγμα: $\Delta p_{G1S} + \Delta p_{Damp} = 10 + 4,8 = 14,8 \text{ Pa}$.

Ο υπολογισμός του συνολικού θορύβου δίνεται από την σχέση: $L_{tot} = L_{G1S} \oplus L_{Damp} = L_{max} + C(\Delta L)$. Η διαφορά της στάθμης θορύβου μεταξύ των 2 ανεξάρτητων ηχητικών πηγών (δηλ. του στομίου **G1S** και του διαφράγματος) είναι $\Delta L = 9,8$. Συνεπώς από το παρακάτω διάγραμμα βρίσκουμε πως για $\Delta L = 9,8$ ο συντελεστής διόρθωσης $C(\Delta L)$ είναι ίσος με 0,5. Άρα ο συνολικός θόρυβος είναι $L_{tot} = L_{max} + C(\Delta L) = 26,5 + 0,5 = 27 \text{ dB}$.

Παράδειγμα υπολογισμού 2 :

Υπολογισμός πτώσης πίεσης και θορύβου σε στόμιο G1S+D, με γωνία πτερυγίων διαφράγματος ίση με 30°.

Έστω ότι έχουμε ένα στόμιο **G1S+D** διαστάσεων **400 x 400** και παροχή αέρα 1.000 m³/h. Το στόμιο **G1S** διαστάσεων **400 x 400**, σύμφωνα με τα διαγράμματα της σελίδας 5, για παροχή αέρα 1.000 m³/h, έχει πτώση πίεσης ίση με 10 Pa και παράγει θόρυβο ίσο με 26,5 dB. Διάφραγμα στομίου διαστάσεων **400 x 400**, σύμφωνα με τα αντίστοιχα διαγράμματα επιλογής, για γωνία πτερυγίων 30° και παροχή αέρα 1.000 m³/h, έχει πτώση πίεσης ίση με 27,3 Pa και παράγει θόρυβο ίσο με 32,7 dB.

Η συνολική πτώση πίεσης στο στόμιο **G1S+D** διαστάσεων **400 x 400** είναι το αλγεβρικό άθροισμα της πτώσης πίεσης στο στόμιο και της πτώσης πίεσης στο διάφραγμα: $\Delta p_{G1S} + \Delta p_{Damp} = 10 + 27,3 = 37,3 \text{ Pa}$.

Ο υπολογισμός του συνολικού θορύβου δίνεται από την σχέση: $L_{tot} = L_{G1S} \oplus L_{Damp} = L_{max} + C(\Delta L)$. Η διαφορά της στάθμης θορύβου μεταξύ των 2 ανεξάρτητων ηχητικών πηγών (δηλ. του στομίου **G1S** και του διαφράγματος) είναι $\Delta L = 6,2$. Συνεπώς από το παρακάτω διάγραμμα βρίσκουμε πως για $\Delta L = 6,2$ ο συντελεστής διόρθωσης $C(\Delta L)$ είναι ίσος με 1,0. Άρα ο συνολικός θόρυβος είναι $L_{tot} = L_{max} + C(\Delta L) = 32,7 + 1,0 = 33,7 \text{ dB}$.

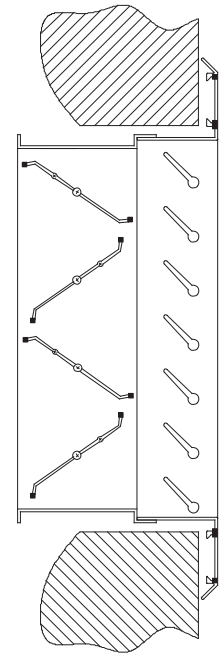

ΥΠΟΛΟΓΙΣΜΟΣ ΣΥΝΟΛΙΚΗΣ ΣΤΑΘΜΗΣ ΘΟΡΥΒΟΥ ΠΟΥ ΠΡΟΕΡΧΕΤΑΙ ΑΠΟ 2 ΑΝΕΞΑΡΤΗΤΕΣ ΠΗΓΕΣ

Καθώς ο θόρυβος σε [dB] είναι μέγεθος που ορίζεται σε λογαριθμική κλίμακα, όταν έχουμε 2 (ή περισσότερες) ανεξάρτητες πηγές θορύβου, ο συνολικός θόρυβος δεν δίνεται από το αλγεβρικό άθροισμα των πηγών. Το «άθροισμα» 2 ηχητικών σταθμών L1, L2 συμβολίζεται από το διεθνώς καθορισμένο σύμβολο \oplus και δίνεται από τη σχέση:

$$L_{tot} = L1 \oplus L2 = 10 \times \log(10^{0,1 \times L1} + 10^{0,1 \times L2})$$

Καθώς όμως η παραπάνω σχέση απαιτεί σύνθετες πράξεις, μπορούμε να προσδιορίσουμε με αρκετή ακρίβεια το άθροισμα δύο ηχητικών σταθμών από τη προσεγγιστική σχέση :

$$L_{tot} = L1 \oplus L2 = L_{max} + C(\Delta L),$$

όπου L_{max} είναι η μεγαλύτερη συγκριτικά από τις δύο στάθμες L1 και L2 και $C(\Delta L)$ είναι ένας διορθωτικός παράγοντας που η τιμή του (σε dB) εξαρτάται από τη διαφορά $\Delta L = |L2 - L1|$ και προσδιορίζεται από το διάγραμμα που ακολουθεί.



Παράδειγμα υπολογισμού

Έστω ότι σε κάποια περιοχή του χώρου η στάθμη θορύβου σε ένα στόμιο είναι L1 = 25 dB. Αν στην ίδια περιοχή η στάθμη θορύβου από ένα δεύτερο, ανεξάρτητο στόμιο είναι L2 = 30 dB, τότε η συνολική στάθμη θορύβου υπολογίζεται ως εξής:

$$L_{tot} = L1 \oplus L2 = L_{max} + C(\Delta L).$$

Έχουμε $L_{max} = L2 = 30 \text{ dB}$ και $\Delta L = L2 - L1 = 5 \text{ dB}$

Από το διπλανό διάγραμμα προκύπτει ότι για ΔL ίσο με 5 dB ο διορθωτικός παράγοντας είναι $C(\Delta L) = 1,2 \text{ dB}$.

Άρα η συνολική στάθμη θορύβου είναι:

$$L_{tot} = 25 \oplus 30 = 30 + C(5) \approx 30 + 1,2 = 31,2 \text{ dB}.$$

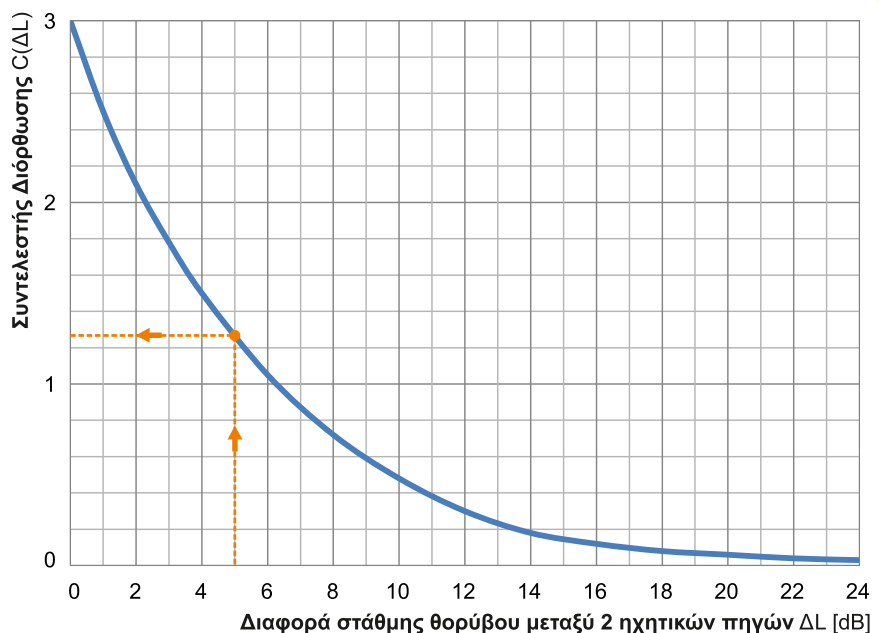

Όλα τα στόμια μπορούν να βαφούν ηλεκτροστατικά σε οποιοδήποτε χρώμα (RAL) κατόπιν παραγγελίας. Για τον πλήρη κατάλογο των χρωμάτων (RAL) παρακαλούμε επικοινωνήστε μαζί μας.



ΠΑΡΑΔΕΙΓΜΑΤΑ ΧΡΩΜΑΤΩΝ

ΤΡΟΠΟΣ ΠΑΡΑΓΓΕΛΙΑΣ ΣΤΟΜΙΩΝ G1S

Για την παραγγελία ενός στομίου G1S παρακαλούμε να κάνετε χρήση της κωδικοποίησης που ακολουθεί :

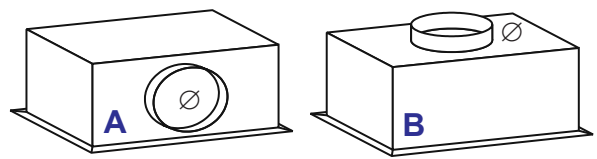

G1S + **400** x **400** + **PL, D, F, G** | **RAL, I, C, GL**

RAL	= Πτερύγια & πλαίσιο από αλουμίνιο βαμμένο σε χρώμα RAL
C	= Πτερύγια & πλαίσιο από χαλκό
GL	= Πτερύγια & πλαίσιο από γαλβανισμένη λαμαρίνα
I	= Πτερύγια & πλαίσιο από ανοξείδωτη λαμαρίνα
Κενό	= Πτερύγια & πλαίσιο από ανοδιωμένο αλουμίνιο
PL(A, B)	= με κιβώτιο στομίου (A / B)
F	= με φίλτρο
G	= με πλέγμα
D	= με ρυθμιστικό διάφραγμα
Κενό	= χωρίς πρόσθετα εξαρτήματα
Υψος στομίου [mm]	
Πλάτος στομίου [mm]	
G1S	= Τυπική κατασκευή
G1S.A	= Ανοιγόμενο

Παραδείγματα

G1S.A 800 x 400 + F =

Στόμιο απαγωγής G1S.A ανοιγόμενο, με πλάτος 800 mm, ύψος 400 mm, πτερύγια και πλαίσιο από ανοδιωμένο αλουμίνιο και φίλτρο αέρα.

G1S 600 x 400 +PL.A (Ø150) | 7040 =

Στόμιο απαγωγής G1S, με πλάτος 600 mm, ύψος 400 mm, πτερύγια και πλαίσιο από αλουμίνιο ηλεκτροστατικά βαμμένο σε RAL 7040 και πλένουμ τύπου Α για σύνδεση με κυκλικό εύκαμπτο αεραγωγό διαμέτρου D = 150 mm.

Για παραγγελία στομίων G1S με προαιρετικά εξαρτήματα που δεν αναφέρονται στους τυποποιημένους κωδικούς παραπάνω ή ειδικές κατασκευές στομίων, παρακαλούμε να επικοινωνήσετε με το τμήμα πωλήσεων μας.

ΠΡΟΔΙΑΓΡΑΦΕΣ

Στόμιο απλή σειρά με σταθερά πτερύγια, G1S.

Στόμιο απαγωγής ορθογωνικό, ενδεικτικού τύπου G1S της AIRTECHNIC, κατασκευασμένο από ανοδιωμένο αλουμίνιο / αλουμίνιο βαμμένο σε χρώμα RAL... / χαλκό / γαλβανισμένη λαμαρίνα / ανοξείδωτη λαμαρίνα και 1 σειρά σταθερά πτερύγια με κλίση 45°, παράλληλα στη 1η διάσταση. Ο κατασκευαστής θα έχει πραγματοποιήσει μετρήσεις, των τεχνικών χαρακτηριστικών του στομίου, σε ανεξάρτητο εργαστήριο σύμφωνα με το πρότυπο ΕΛΟΤ EN 12238:2002. Θα διαθέτει διάφραγμα ρύθμισης του αέρα [D] / φίλτρο G3 [F] / πλέγμα προστασίας [G] / κιβώτιο στομίου τύπου Α/Β [PL(A/B)]. Θα είναι κατάλληλο για τοποθέτηση σε τοίχο, οροφή ή αεραγωγό και εμφανή τοποθέτηση με βίδες / κρυφή τοποθέτηση με ελατήρια / κρυφή τοποθέτηση με πλαίσιο στήριξης μορφής Π. Το εργοστάσιο κατασκευής θα είναι πιστοποιημένο κατά ISO 9001:2015 (Συστήματα Διαχείρισης Ποιότητας) και κατά ISO 14001:2015 (Συστήματα Περιβαλλοντικής Διαχείρισης).

Θα είναι κατασκευής της AIRTECHNIC τύπος G1S / G1S +D, +F, +G, +PL(A/B).

Στόμιο απλή σειρά με σταθερά πτερύγια - επισκέψιμο, G1S.A.

Στόμιο απαγωγής ορθογωνικό, ενδεικτικού τύπου G1S.A της AIRTECHNIC, κατασκευασμένο από ανοδιωμένο αλουμίνιο / βαμμένο σε χρώμα RAL... / από χαλκό / από γαλβανισμένη λαμαρίνα / από ανοξείδωτη λαμαρίνα, 1 σειρά σταθερά πτερύγια με κλίση 45°, παράλληλα στη 1η διάσταση και ανοιγόμενη (επισκέψιμη) πρόσοψη. Ο κατασκευαστής θα έχει πραγματοποιήσει μετρήσεις, των τεχνικών χαρακτηριστικών του στομίου, σε ανεξάρτητο εργαστήριο σύμφωνα με το πρότυπο ΕΛΟΤ EN 12238:2002. Θα διαθέτει διάφραγμα ρύθμισης του αέρα [D] / φίλτρο G3 [F] / πλέγμα προστασίας [G] / κιβώτιο στομίου τύπου Α/Β [PL(A/B)]. Θα είναι κατάλληλο για τοποθέτηση σε τοίχο, οροφή ή αεραγωγό και εμφανή τοποθέτηση με βίδες / κρυφή τοποθέτηση με εσωτερικές βίδες στο πλάι του στομίου. Το εργοστάσιο κατασκευής θα είναι πιστοποιημένο κατά ISO 9001:2015 (Συστήματα Διαχείρισης Ποιότητας) και κατά ISO 14001:2015 (Συστήματα Περιβαλλοντικής Διαχείρισης).

Θα είναι κατασκευής της AIRTECHNIC τύπος G1S.A / G1S.A +D, +F, +G, +PL(A/B).



ISO 9001:2015



ISO 14001:2015



Management System
ISO 14001:2015
Valid until:
2024-05-24



www.tuv.com
ID: 9108660718

ΚΕΝΤΡΙΚΕΣ ΜΟΝΑΔΕΣ ΚΛΙΜΑΤΙΣΜΟΥ



ΕΝΑΛΛΑΚΤΕΣ ΑΕΡΑ - ΑΕΡΑ



FAN COIL UNITS



ΑΝΕΜΙΣΤΗΡΕΣ & FAN SECTIONS



ΔΙΑΦΡΑΓΜΑΤΑ ΠΥΡΚΑΓΙΑΣ

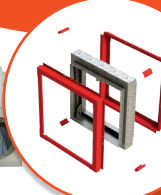
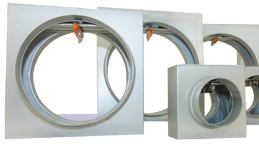

ΣΤΟΜΙΑ ΑΕΡΑ

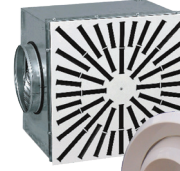

ΥΓΡΑΝΤΗΡΕΣ ΑΤΜΟΥ - ΑΦΥΓΡΑΝΤΗΡΕΣ



ΚΕΝΤΡΙΚΗ ΗΛΕΚΤΡΙΚΗ ΣΚΟΥΠΑ



TUBO
THINK CLEAN

ΑΝΟΞΕΙΩΤΕΣ ΚΑΜΙΝΑΔΕΣ



ΦΙΛΤΡΑ



ΑΕΡΟΚΟΥΡΤΙΝΕΣ



ΔΡΟΣΙΣΜΟΣ



ΕΔΡΑ - ΑΘΗΝΑ

📍 Παπαρηγοπούλου 10 & Λαγκαδά,
τ.κ.: 12132, Περιστερί, Αθήνα
211 - 70.55.500
✉ sales@airtechnic.gr

ΕΡΓΟΣΤΑΣΙΟ - ΘΗΒΑ

📍 4° χλμ. Θήβας - Χαλκίδας,
τ.κ.: 32200, Θήβα
22620 - 89.006
✉ factory@airtechnic.gr

ΕΡΓΟΣΤΑΣΙΟ - ΘΕΣΣΑΛΟΝΙΚΗ

📍 Τέρμα προέκτασης Μαϊάνδρου,
τ.κ.: 57013, Ωραιόκαστρο Θεσ/νίκης
2311 - 82.40.00
✉ thessaloniki@airtechnic.gr