



AIRTECHNIC

www.airtechnic.gr

Air-Conditioning & Ventilation Components & Systems

● Στόμιο jet

J1

περισσότερα
learn more



 www.airtechnic.gr

 www.facebook.com/Airtechnic.gr

 www.instagram.com/airtechnic.chatzoudis

V. 4

Στόμιο jet **J1**

Τα στόμια Jet **J1** είναι σχεδιασμένα για όλους τους τύπους συστημάτων κλιματισμού, εξαερισμού και θέρμανσης ή ψύξης. Κατασκευάζονται από **αλουμίνιο** ηλεκτροστατικά **βαμμένο σε RAL 9016**, ώστε να έχουν μεγάλη αντιδιαβρωτική προστασία και να μην αλλοιώνεται η υφή της επιφάνειας του στομίου με την πάροδο του χρόνου.

Είναι κατάλληλα για εγκατάσταση σε τοίχο και οροφή. Προτείνονται για χρήση σε συστήματα προσαγωγής σε μεγάλους χώρους, όπως θέατρα, κινηματογράφους και εμπορικά κέντρα, στους οποίους απαιτείται μεγάλο βεληνεκές προσαγόμενου αέρα με μικρή στάθμη θορύβου. Σε περίπτωση που δεν είναι εφικτή η προσαγωγή αέρα από οροφή τα στόμια εγκαθίστανται σε περιοχές των πλαινών τοίχων.

Τα στόμια J1 διαθέτουν περιστρεφόμενο ακροφύσιο, με μέγιστη γωνία διάχυσης **30°**, για ρύθμιση της ροής του αέρα προσαγωγής προς όλες τις κατευθύνσεις. Η ρύθμιση επιτυγχάνεται **χειροκίνητα (J1)** ή **αυτόματα με θερμοδυναμικό πιστόνι (J1+TP)**, **ηλεκτροκινητήρα On / Off 220V (J1+MO)** ή **ηλεκτροκινητήρα αναλογικό 24V (J1+MA)**. Η γωνία του ακροφυσίου (για εγκατάσταση στομίου σε τοίχο) μεταβάλλεται από προσαγωγή αέρα υπό γωνία προς τα επάνω, σε οριζόντια προσαγωγή και τέλος σε προσαγωγή υπό γωνία προς τα κάτω, καθώς το σύστημα κλιματισμού αλλάζει μεταξύ λειτουργία ψύξης, ισόθερμης προσαγωγής αέρα και λειτουργία θέρμανσης.

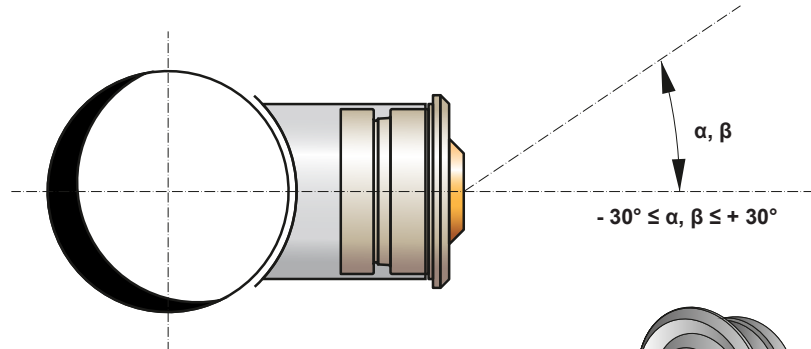
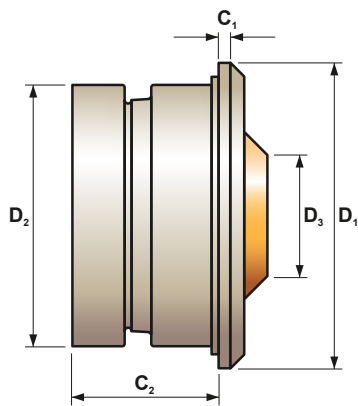
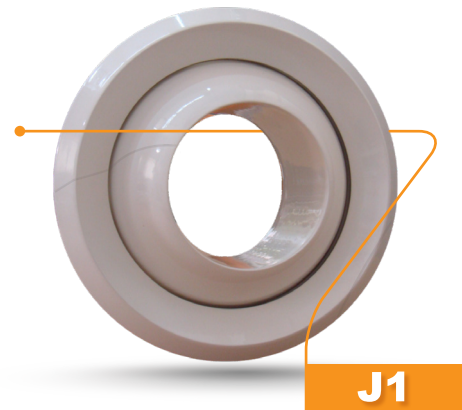

ΔΙΑΜΕΤΡΟΣ D [mm]	D ₁	D ₂	D ₃	C ₁	C ₂
100	165	98	50	10	78
125	185	123	64	10	89
150	216	148	82	11	106
160	216	158	82	11	106
200	256	198	108	10	113
250	318	248	136	16	159
300	400	298	174	23	189
315	400	313	174	23	189
400	483	398	230	24	223
500	596	498	286	27,5	290

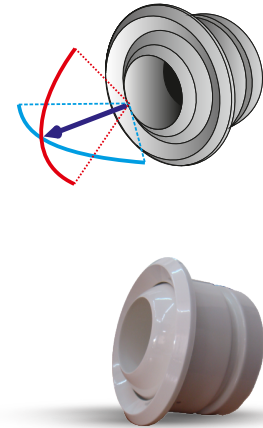
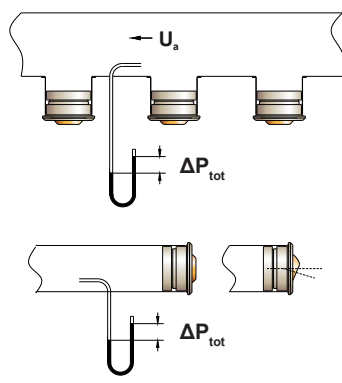

ΕΙΔΙΚΕΣ ΕΚΔΟΣΕΙΣ ΚΑΤΟΠΙΝ ΖΗΤΗΣΗΣ

J1.SW11

με ρυθμιζόμενα συγκλίνοντα περυσία, ελικοειδούς διάταξης και ομαδοποιημένης κίνησης, από γαλβανισμένη λαμαρίνα, βαμμένα ηλεκτροστατικά σε RAL 9016, στο πίσω μέρος του στομίου.

Μεταβάλλοντας την γωνία των περυσίων επιτυγχάνουμε ρύθμιση του βεληνεκούς της δέσμης αέρα.

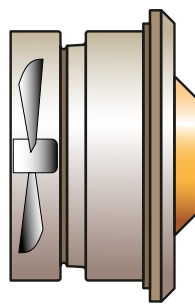

J1S

με σταθερό ακροφύσιο.

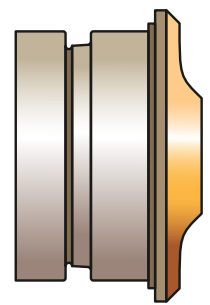

ΕΓΚΑΤΑΣΤΑΣΗ ΣΤΟΜΙΩΝ J1

Τα στόμια JET τύπου J1 μπορούν να εγκατασταθούν με τους ακόλουθους τρόπους :

- 1 Εγκατάσταση σε τοίχο ή οροφή και στήριξη με εμφανείς βίδες.
- 2 Εγκατάσταση σε τοίχο με ειδικό πλένουμε PL(A), υπό γωνία.
- 3 Εγκατάσταση ομοαξονικά σε κυκλικό αεραγωγό με λαιμό στήριξης NE(A). Ο λαιμός στήριξης NE(A) μπορεί να είναι μονωμένος.
- 4 Εγκατάσταση στο πλάι ορθογωνικού αεραγωγού με λαιμό στήριξης NE(B). Ο λαιμός στήριξης NE(B) μπορεί να είναι μονωμένος.
- 5 Εγκατάσταση στο πλάι κυκλικού αεραγωγού με λαιμό στήριξης NE(C). Ο λαιμός στήριξης NE(C) μπορεί να είναι μονωμένος.

ΔΙΑΜΕΤΡΟΣ D [mm]	ΠΙΘΑΝΕΣ ΔΙΑΜΕΤΡΟΙ ΚΥΚΛΙΚΩΝ ΑΕΡΑΓΩΓΩΝ					
	200	250	315	500	630	800
100	♦					
125		♦				
150						
160			♦	♦	♦	♦
200				♦	♦	♦
250				♦	♦	♦
300						
315				♦	♦	♦
400					♦	♦
500						

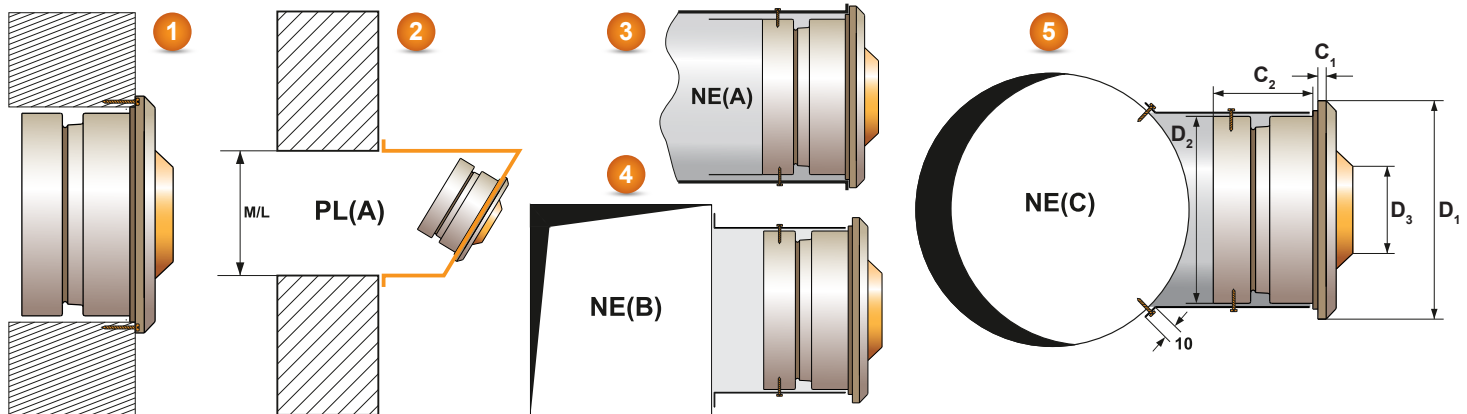

ΕΠΙΛΟΓΗ ΣΤΟΜΙΩΝ J1

Η επιλογή των στομιών J1 γίνεται με τα διαγράμματα που ακολουθούν και σύμφωνα με την οδηγία **ΕΛΟΤ CR 1752:1998** (Κριτήρια σχεδιασμού για το εσωτερικό περιβάλλον).

Τα τεχνικά χαρακτηριστικά των στομιών J1 είναι τα ακόλουθα:

Διάμετρος στομίου	D	[mm]
Συντελεστής ισοδύναμης επιφάνειας στομίου	Af	
Πτώση πίεσης στομίου	ΔP	[Pa]
Μέγιστη ταχύτητα του αέρα εντός στομίου	U_o	[m/s]
Στάθμη θορύβου	Θ	dB[A]
Ταχύτητα του αέρα εντός αεραγωγού	U_a	[m/s]
Ολική πτώση πίεσης εντός αεραγωγού	ΔP_{tot}	[Pa]
Βεληνεκές οριζόντιας δέσμης	X_o	[m]
Κατακόρυφη πτώση οριζόντιας δέσμης	Y_o	[m]
Τελική ταχύτητα οριζόντιας δέσμης	u_t	[m/s]
Θερμοκρασία οριζόντιας δέσμης	T_t	°C
Βεληνεκές κατακόρυφης δέσμης	Y_k	[m]
Τελική ταχύτητα κατακόρυφης δέσμης	u_k	[m/s]
Θερμοκρασία κατακόρυφης δέσμης	T_k	[mm]
Απόσταση στομίου και σημείου σύγκρουσης δέσμης	A_s	[m]
Διαφορά θερμοκρασίας προσαγωγής / δωματίου	ΔT	°C
Γωνία κατακόρυφης μετατόπισης δέσμης	α	
Βεληνεκές κατακόρυφα μετατοπισμένης δέσμης	x_2	[mm]
Κατακόρυφη μετατόπιση δέσμης για γωνία α	Z_1	[mm]
Γωνία οριζόντιας μετατόπισης δέσμης	β	[m/s]
Βεληνεκές οριζόντια μετατοπισμένης δέσμης	x_1	[mm]
Οριζόντια μετατόπιση δέσμης για γωνία β	y_1	[mm]
Γωνία μετατόπισης κατακόρυφης δέσμης	γ	
Βεληνεκές μετατοπισμένης κατακόρυφης δέσμης	y_k	[mm]
Οριζόντια μετατόπιση κατακόρυφης δέσμης για γωνία γ	x_k	[mm]
Ύψος ζώνης κλιματισμού (occupied zone)	h_o	[mm]
Άνωση / πτώση ανισόθερμης δέσμης	x_a	[m]

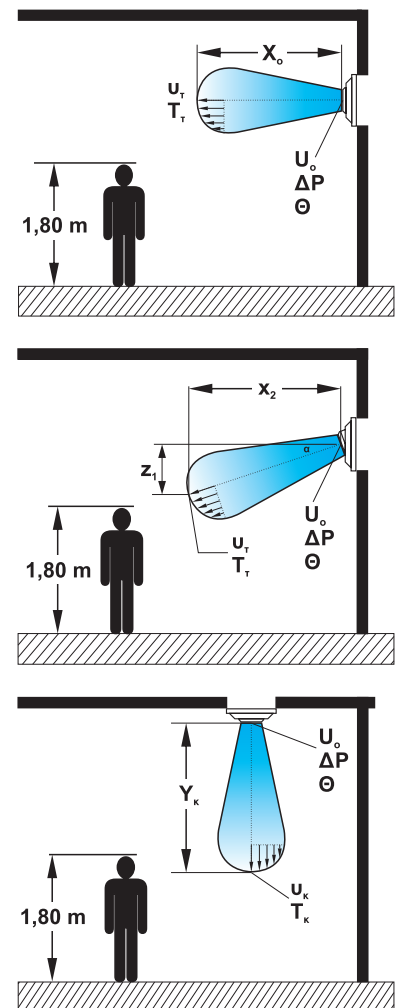

ΤΟΠΟΘΕΤΗΣΗ ΣΤΟΜΙΩΝ J1

Οριζόντια ΙΣΟΘΕΡΜΗ δέσμη

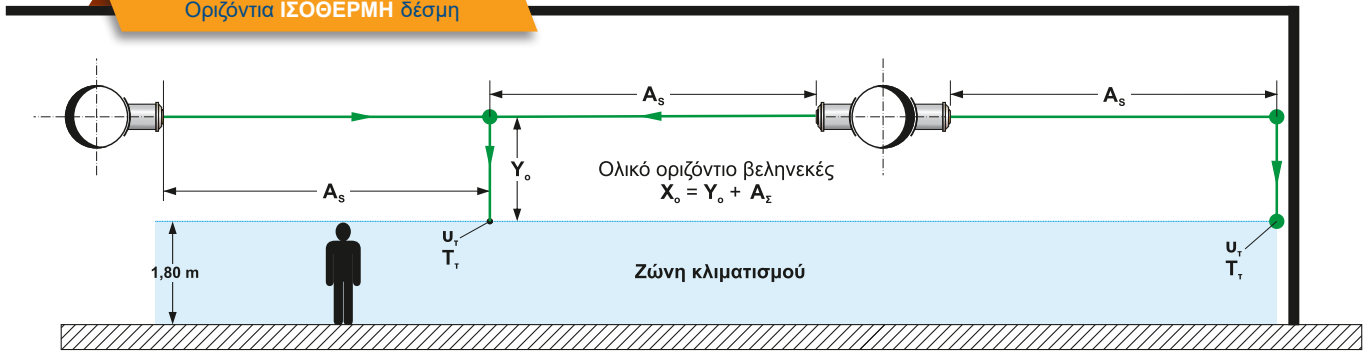

Οριζόντια ΑΝΙΣΟΘΕΡΜΗ δέσμη

Λειτουργία ΨΥΞΗΣ

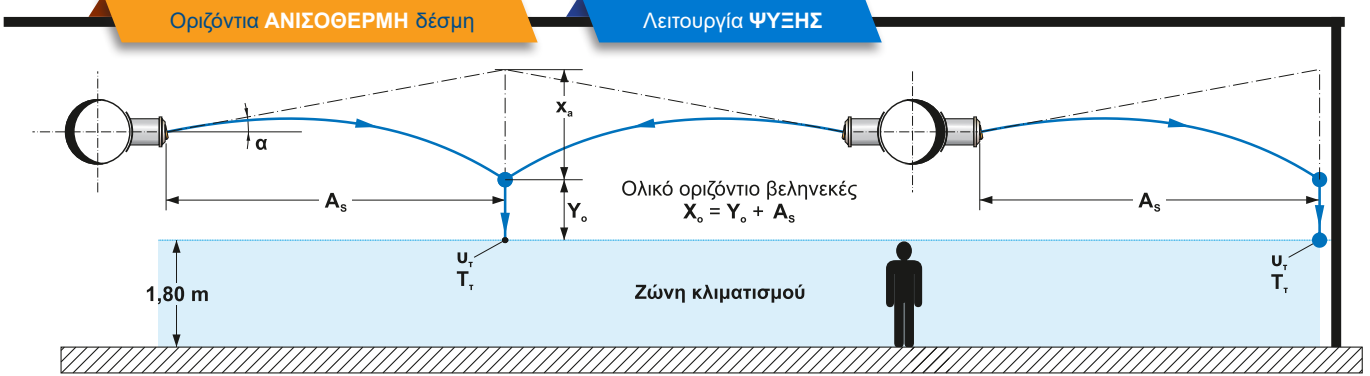

Οριζόντια ΑΝΙΣΟΘΕΡΜΗ δέσμη

Λειτουργία ΘΕΡΜΑΝΣΗΣ

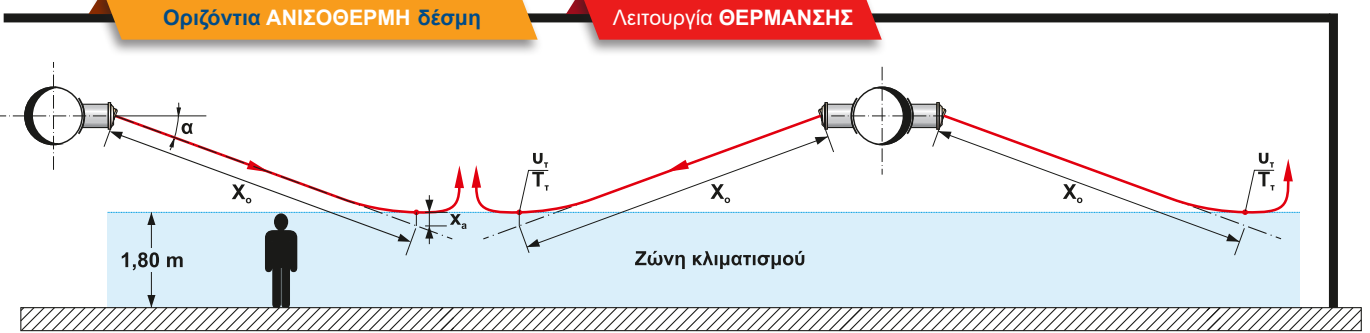



Κατακόρυφη ΙΣΟΘΕΡΜΗ δέσμη

ΨΥΞΗ / ΘΕΡΜΑΝΣΗ

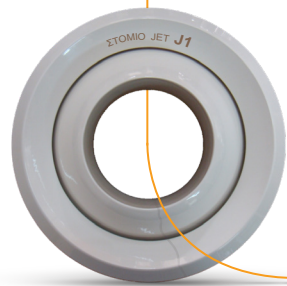
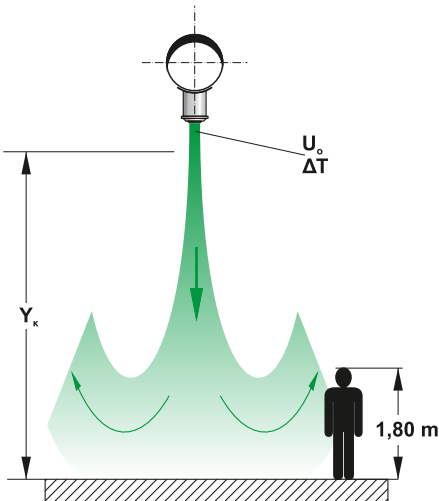
Κατακόρυφη ΑΝΙΣΟΘΕΡΜΗ δέσμη



-  Λειτουργία **ΘΕΡΜΑΝΣΗΣ**
-  Λειτουργία **ΨΥΞΗΣ**
-  **ΙΣΟΘΕΡΜΗ δέσμη**

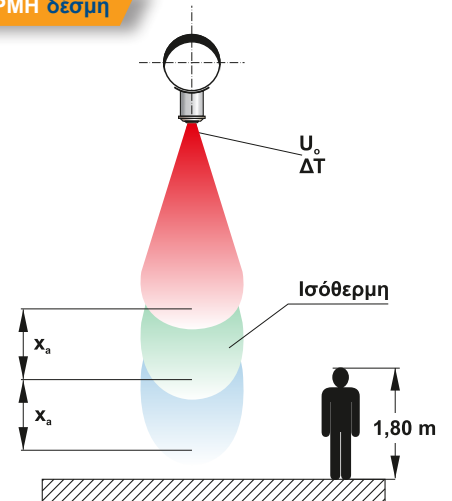

ΥΠΟΛΟΓΙΣΜΟΣ ΠΤΩΣΗΣ ΠΙΕΣΗΣ & ΘΟΡΥΒΟΥ ΣΤΟΜΙΩΝ J1

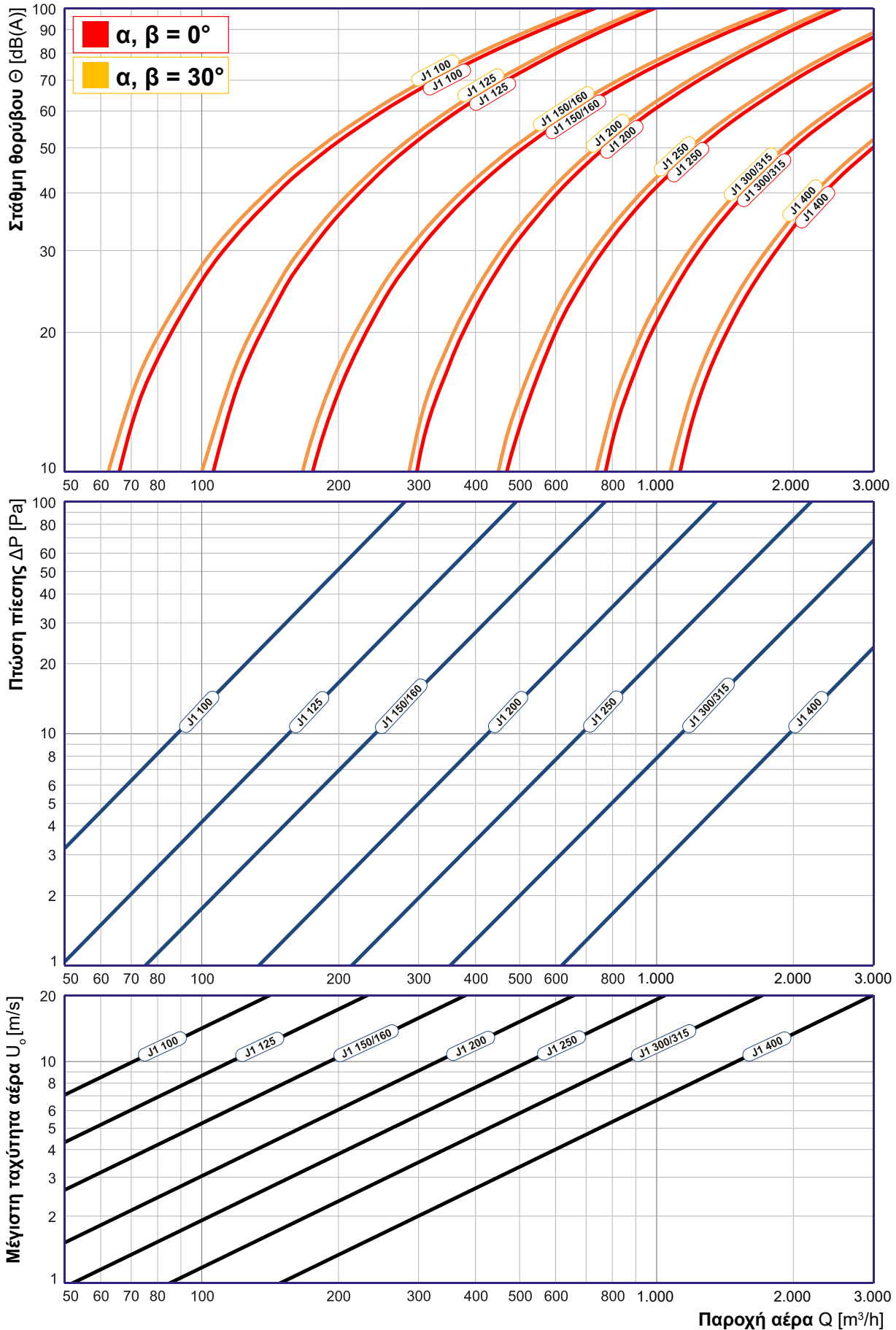

ΔΙΑΓΡΑΜΜΑ 1.3

ΔΙΑΓΡΑΜΜΑ 1.2

ΔΙΑΓΡΑΜΜΑ 1.1

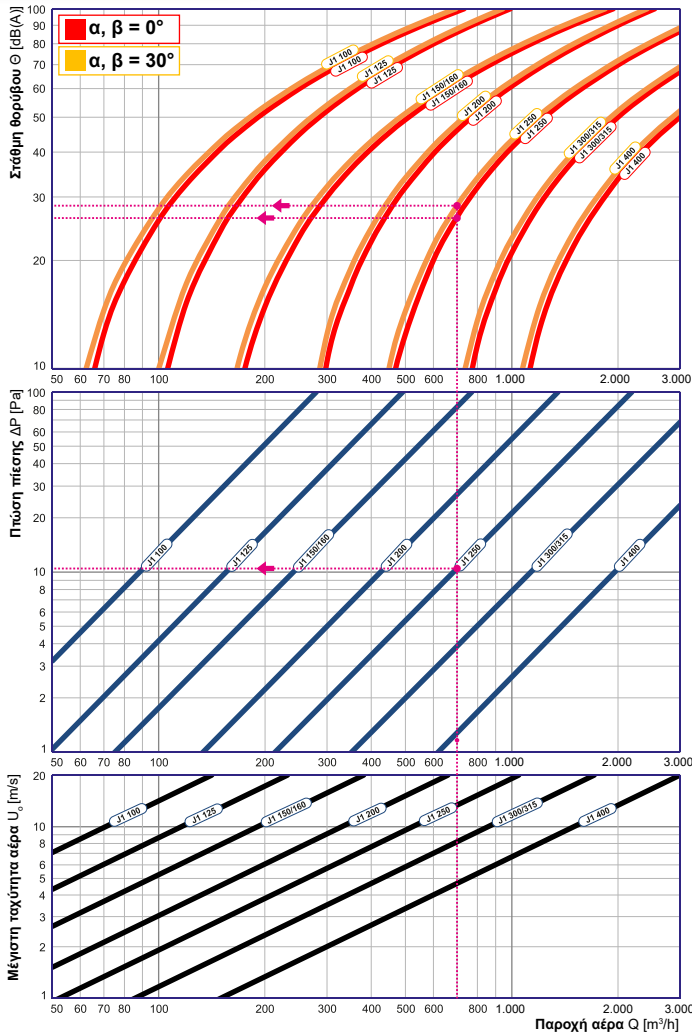

ΔΙΑΓΡΑΜΜΑ 1.3

ΔΙΑΓΡΑΜΜΑ 1.2

ΔΙΑΓΡΑΜΜΑ 1.1

Τα παραπάνω διαγράμματα αποτελούν προσεγγιστικό τρόπο επιλογής στομίων αέρα. Για πιο ακριβή υπολογισμό, παρακαλούμε κάντε χρήση του προγράμματος υπολογισμού στομίων KlimaCalc της AIRTECHNIC ή επικοινωνήστε μαζί μας.

ΣΗΜΕΙΩΣΗ

Στην περίπτωση που έχουμε σύγκρουση δεσμών ή σύγκρουση δέσμης με τοίχο, το συνολικό βεληνεκές X_0 είναι ίσο με το άθροισμα της απόστασης του σημείου σύγκρουσης από το στόμιο A_s και της κατακόρυφης πτώσης της δέσμης Y_0 μετά την σύγκρουση.

Παράδειγμα 4 - Υπολογισμός βεληνεκούς κατακόρυφης δέσμης :

Ποιο είναι το βεληνεκές στομίου J1 315, αν η παροχή αέρα είναι 700 m³/h, το στόμιο εγκατασταθεί στην οροφή, η τελική ταχύτητα της δέσμης του θερμού αέρα που εξέρχεται από το στόμιο είναι 0,1 m/s και η διαφορά θερμοκρασίας της δέσμης και του χώρου, στον οποίο προσάγεται αυτή, είναι ΔT = 10 °C ;

Από το διάγραμμα 5.1 για παροχή αέρα 700 m³/h και την καμπύλη στομίου J1 315 προσδιορίζουμε τον συντελεστή S7 ίσο με 1,62. Συνεχίζοντας στο διάγραμμα 5.2, για συντελεστή S7 ίσο με 1,62 και τελική ταχύτητα της δέσμης ίση με 0,1 m/s υπολογίζουμε τον συντελεστή S8 ίσο με 32,9. Επομένως από το διάγραμμα 5.3, για συντελεστή S8 ίσο με 32,9 και την καμπύλη ΔT = 10 °C, υπολογίζουμε πως το βεληνεκές της κατακόρυφης δέσμης είναι ίσο με 10,3 m.

Παράδειγμα 5 - Μεταβολή του βεληνεκούς κατακόρυφης δέσμης όταν έχουμε αλλαγή της κατεύθυνσής της :

Στο παράδειγμα 3, υπολογίσαμε πως το βεληνεκές της κατακόρυφης δέσμης ενός στομίου J1 315 είναι ίσο με 10,3 m, όταν η παροχή του αέρα είναι 700 m³/h. Αν μεταβάλλουμε την γωνία γ του ακροφυσίου του στομίου από 0° σε 30°, τότε από το διάγραμμα 5.4, για κατακόρυφο βεληνεκές ίσο με 10,3 m, η καμπύλη 3 μας δίνει το νέο κατακόρυφο βεληνεκές γ_k ίσο με 8,8 m, ενώ η καμπύλη 4 μας δίνει την οριζόντια μετατόπιση της δέσμης x_k ίση με 5,2 m.

Παράδειγμα 1 :

Ποιά είναι η πτώση πίεσης και ο παραγόμενος θόρυβος σε ένα στόμιο J1 250, αν η παροχή αέρα είναι 700 m³/h και η γωνία του ακροφυσίου (α ή β) είναι 0°;

Από το διάγραμμα 1.2, για παροχή αέρα 700 m³/h και την καμπύλη για στόμιο J1 250, υπολογίζουμε πως πτώση πίεσης ίση με 105 Pa. Όμοια, από το διάγραμμα 1.3, για παροχή αέρα 700 m³/h και την καμπύλη θορύβου για στόμιο J1 250 και γωνία ακροφυσίου (α ή β) ίση με 0°, υπολογίζουμε πως ο παραγόμενος θόρυβος είναι ίσος με 26 dB(A).

Παράδειγμα 2 :

Ποιά είναι η πτώση πίεσης και ο παραγόμενος θόρυβος στο στόμιο J1 250, του παραδείγματος 1, αν μεταβάλλουμε την γωνία του ακροφυσίου (α ή β) από 0° σε 30°;

Μεταβολή της γωνίας του ακροφυσίου δεν προκαλεί μεταβολή στην πτώση πίεσης αλλά αυξάνει το επίπεδο θορύβου του στομίου. Συνεπώς από το διάγραμμα 1.3, για παροχή αέρα 700 m³/h και την καμπύλη θορύβου για στόμιο J1 250 και γωνία ακροφυσίου (α ή β) ίση με 30°, υπολογίζουμε πως ο παραγόμενος θόρυβος είναι ίσος με 28 dB(A).

Παράδειγμα 3 - Υπολογισμός βεληνεκούς οριζόντιας δέσμης:

Ποιο είναι το βεληνεκές ενός στομίου J1 160, εγκατεστημένο σε τοίχο, αν η παροχή αέρα είναι 200 m³/h, η γωνία του ακροφυσίου είναι 0° και η τελική ταχύτητα της δέσμης του αέρα που εξέρχεται από το στόμιο είναι 0,3 m/s;

Από το διάγραμμα 2.1, για παροχή αέρα ίση με 200 m³/h και την καμπύλη για στόμιο J1 160, υπολογίζουμε τη μέγιστη ταχύτητα του αέρα στο στόμιο ίση με 10,5 m/s. Συνεχίζοντας στο διάγραμμα 2.2 για μέγιστη ταχύτητα του αέρα στο στόμιο ίση 2 m/s και τελική ταχύτητα της δέσμης του αέρα ίση με 0,3 m/s διαπιστώνουμε πως ο συντελεστής S1 είναι ίσος με 0,29. Συνεχίζοντας στο διάγραμμα 2.3 υπολογίζουμε πως ο συντελεστής S2 είναι ίσος με 27,5. Όμοια, από το διάγραμμα 2.4, για συντελεστή S2 ίσο με 27,5 και την καμπύλη για στόμιο J1 160, υπολογίζουμε τον συντελεστή S3 ίσο με 21.

Περίπτωση 1^η : Ελεύθερη δέση

Αν δεν έχουμε σύγκρουση με δέση άλλου στομίου, τότε από το διάγραμμα 2.5 για συντελεστή S3 ίσο με 21 και την καμπύλη για ελεύθερη δέση (χωρίς σύγκρουση δεσμών) υπολογίζουμε πως ο συντελεστής S4 είναι ίσος με 21. Συνεπώς από το διάγραμμα 2.6 υπολογίζουμε πως το οριζόντιο βεληνεκές της δέσμης είναι 21 m.

Περίπτωση 2^η : Σύγκρουση με δέση άλλου στομίου

Αν η δέση του αέρα που εξέρχεται από το στόμιο συγκρούεται, σε απόσταση ΑΣ ίση με 6 m, με δέση άλλου στομίου, τότε από το διάγραμμα 2.5 για συντελεστή S3 ίσο με 21 και την καμπύλη 2 για σύγκρουση δεσμών σε απόσταση ΑΣ = 6 m, υπολογίζουμε πως ο συντελεστής S4 είναι ίσος με 1,75. Συνεπώς από το διάγραμμα 2.6 υπολογίζουμε πως η κατακόρυφη πτώση Y_0 της οριζόντιας δέσμης μετά την σύγκρουση είναι 1,75 m.

ΒΕΛΗΝΕΚΕΣ ΟΡΙΖΩΝΤΙΑΣ ΙΣΟΘΕΡΜΗΣ ΔΕΣΜΗΣ

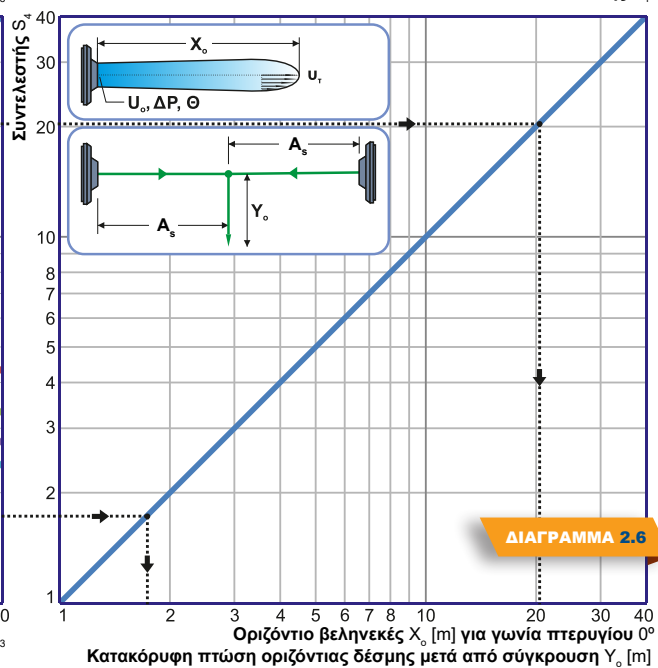
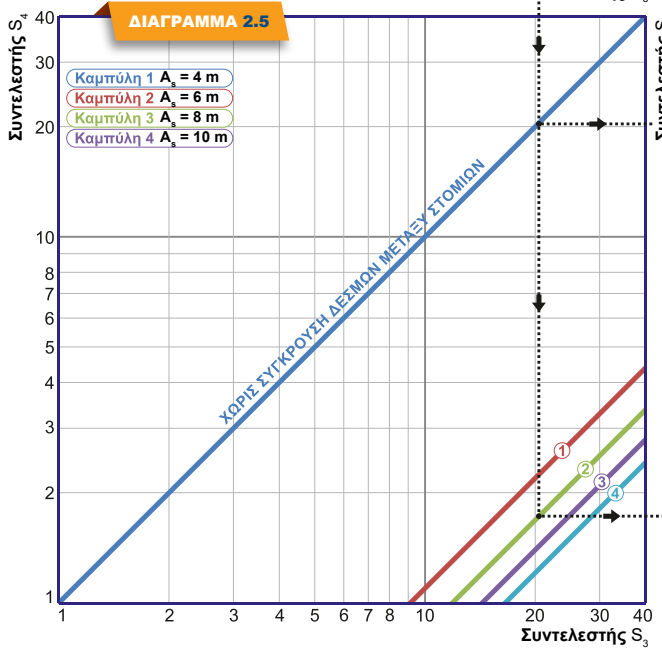
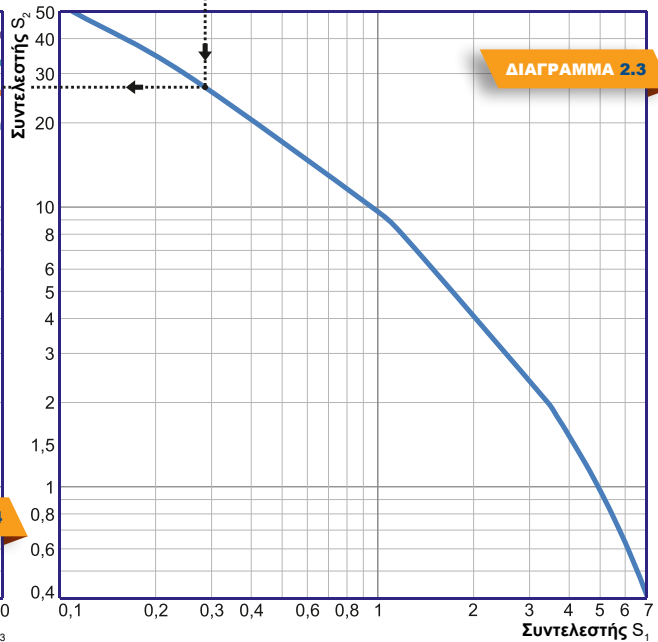
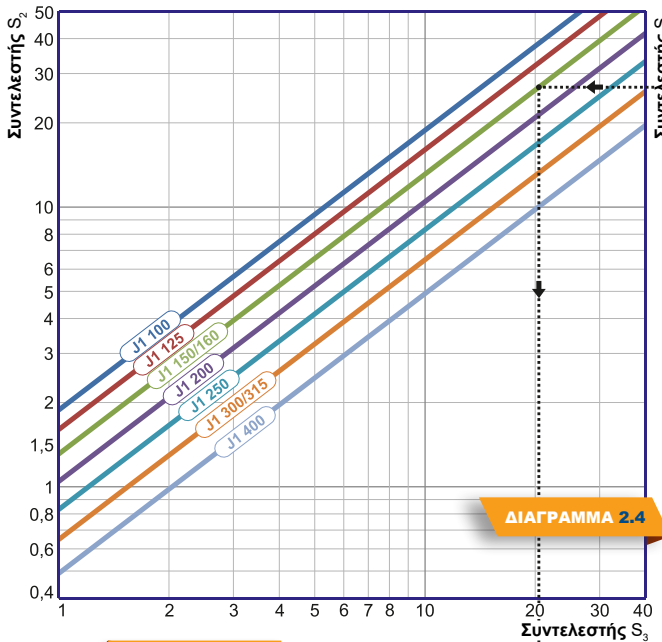
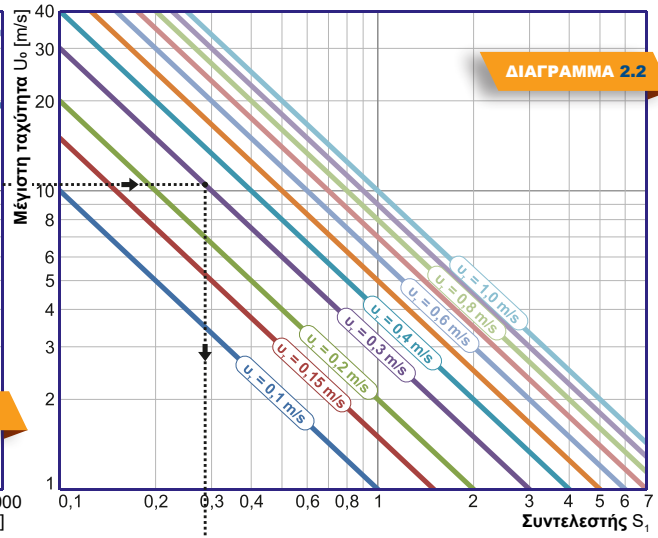
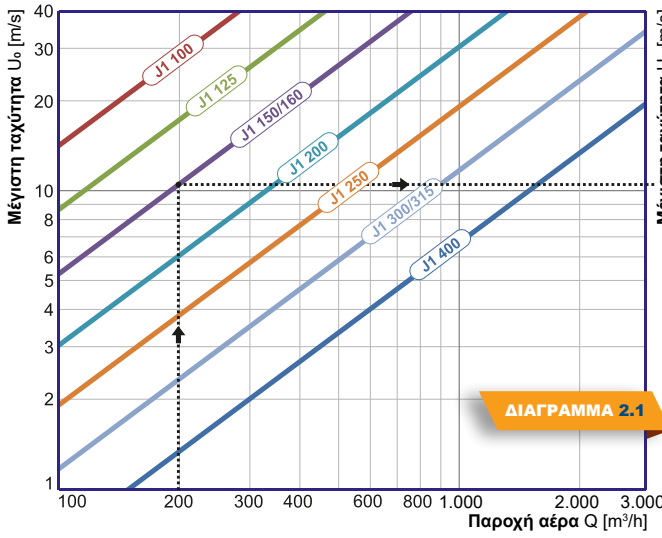

ΑΛΛΑΓΗ ΚΑΤΕΥΘΥΝΣΗΣ ΟΡΙΖΩΝΤΙΑΣ ΔΕΣΜΗΣ

$-30^\circ \leq \alpha, \beta \leq +30^\circ$

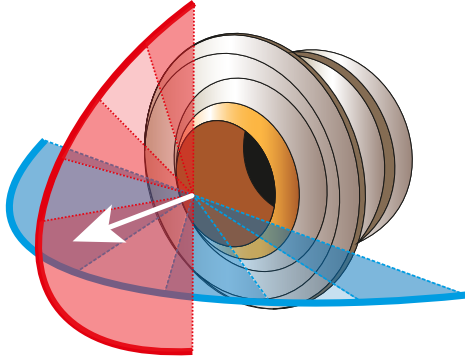

Παράδειγμα 6 - Μεταβολή του βεληνεκού οριζώντιας δέσμης όταν έχουμε αλλαγή της κατεύθυνσης της δέσμης :

Στο παράδειγμα 3, υπολογίσαμε πως το οριζόντιο βεληνεκές της ελεύθερης δέσμης ενός στομίου **J1 160** είναι ίσο με 21 m, όταν η παροχή του αέρα είναι 200 m³/h. Αν μεταβάλουμε την γωνία β (οριζώντια μετατόπιση) του πτερυγίου του στομίου από 0° σε 30°, τότε από το διάγραμμα 3.1, για οριζόντιο βεληνεκές ίσο με 21 m, η καμπύλη 3 μας δίνει το νέο οριζόντιο βεληνεκές x_1 ίσο με 18 m, ενώ η καμπύλη 4 μας δίνει την οριζώντια μετατόπιση της δέσμης y_1 ίση με 10,5 m. Αν μεταβάλουμε και την γωνία α (κατακόρυφη μετατόπιση) του πτερυγίου του στομίου από 0° σε 30°, τότε από το διάγραμμα 3.1, η καμπύλη 4 μας δίνει την κατακόρυφη μετατόπιση της δέσμης z_1 ίση με 10,5 m, ενώ από το διάγραμμα 3.2, για οριζόντιο βεληνεκές x_1 ίσο με 18 m και οριζώντια μετατόπιση της δέσμης y_1 ίση με 10,5 m, η καμπύλη 3 μας δίνει το νέο οριζόντιο βεληνεκές x_2 ίσο με 16,5 m και τη νέα οριζώντια μετατόπιση της δέσμης y_2 ίση με 8,9 m.

Οριζώντια μετατόπιση δέσμης

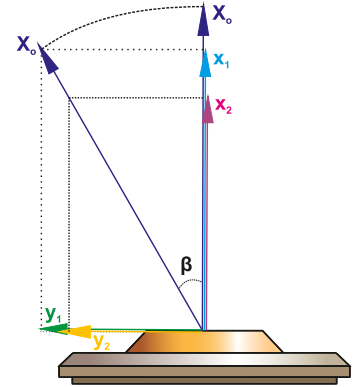

Κατακόρυφη μετατόπιση δέσμης

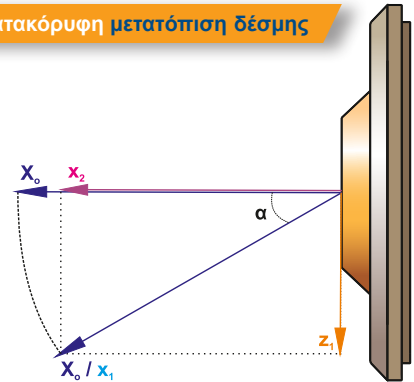

ΔΙΑΓΡΑΜΜΑ 3.1

- Καμπύλη 1 : $\beta = 0^\circ / \alpha = 0^\circ$
- Καμπύλη 2 : x_1 για $\beta = 15^\circ$
- Καμπύλη 3 : x_1 για $\beta = 30^\circ$
- Καμπύλη 4 : y_1 για $\beta = 30^\circ / z_1$ για $\alpha = 30^\circ$
- Καμπύλη 5 : y_1 για $\beta = 15^\circ / z_1$ για $\alpha = 15^\circ$

ΔΙΑΓΡΑΜΜΑ 3.2

- Καμπύλη 1 : $\alpha = 0^\circ$
- Καμπύλη 2 : x_2, y_2 για $\alpha = 15^\circ$
- Καμπύλη 3 : x_2, y_2 για $\alpha = 30^\circ$

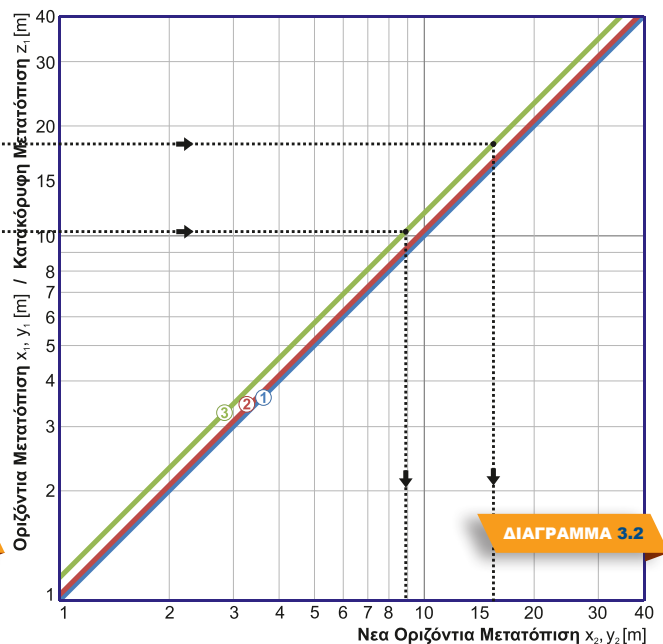
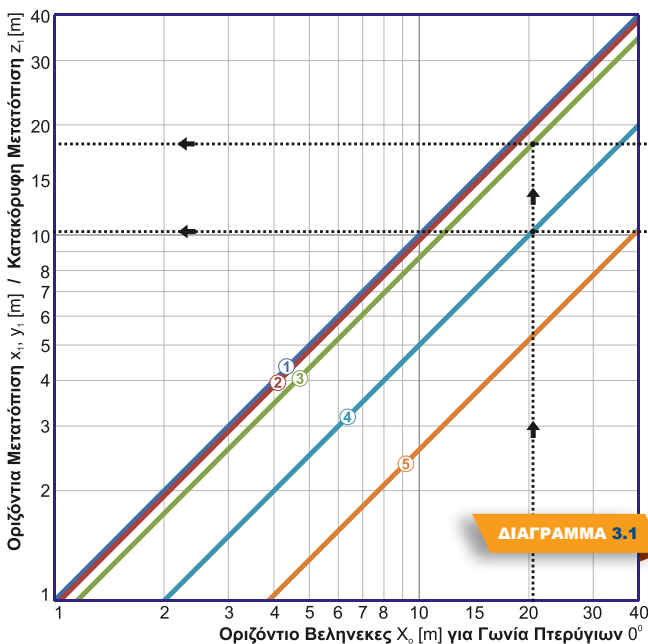

ΠΤΩΣΗ / ΑΝΩΣΗ ΑΝΙΣΟΘΕΡΜΗΣ ΟΡΙΖΟΝΤΙΑΣ ΔΕΣΜΗΣ

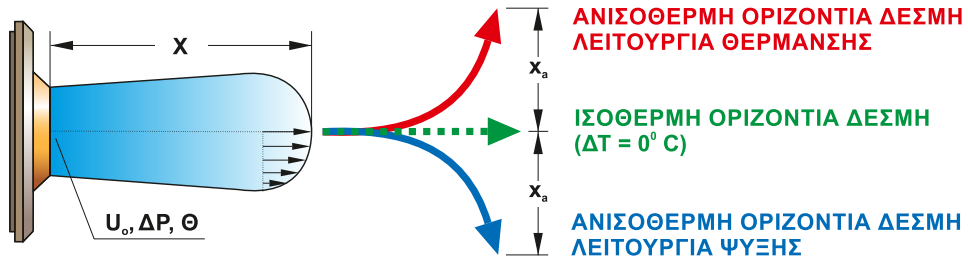

Παράδειγμα 7 :

Πόση είναι η άνωση / πτώση της ανισόθερμης δέσμης που εξέρχεται από στόμιο J1 200, σε απόσταση 10 m από αυτό, όταν η διαφορά θερμοκρασίας της δέσμης και του χώρου, στον οποίο προσάγεται αυτή, είναι $\Delta T = 80^\circ C$ και η παροχή αέρα 200 m³/h;

Από το διάγραμμα 4.1, για παροχή αέρα ίση με 200 m³/h και την καμπύλη για στόμιο J1 200, προσδιορίζουμε τον συντελεστή S_s ίσο με 56. Από το διάγραμμα 4.2, για συντελεστή S_s ίσο με 56 και $\Delta T = 80^\circ C$, υπολογίζουμε τον συντελεστή S_s ίσο με 45. Όμοια, από το διάγραμμα 4.3, για συντελεστή S_s ίσο με 45 και απόσταση $X = 10$ m, προσδιορίζουμε την άνωση ή πτώση της δέσμης (ανάλογα εαν έχουμε λειτουργία θέρμανσης ή ψύξης) ίση με 2,9 m.

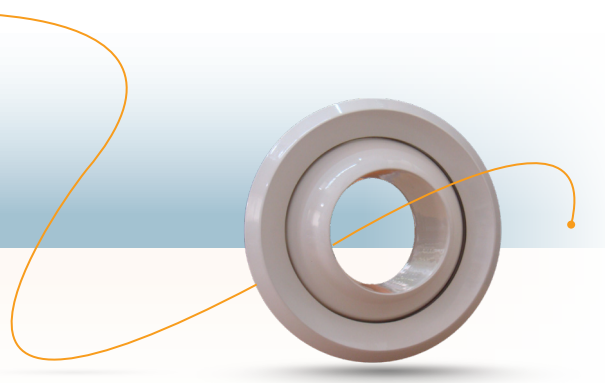
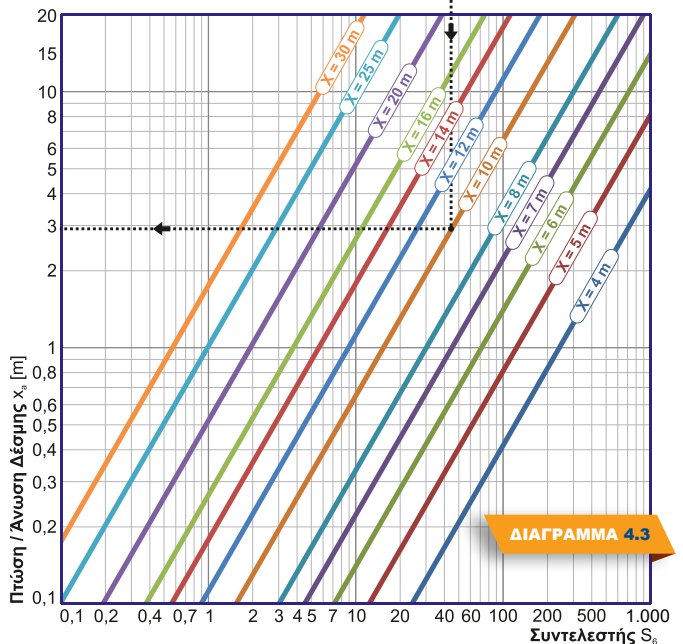
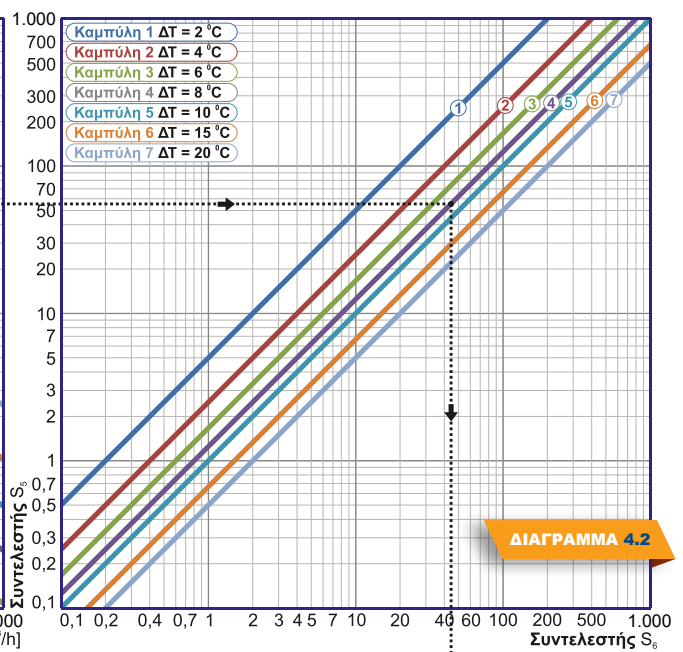
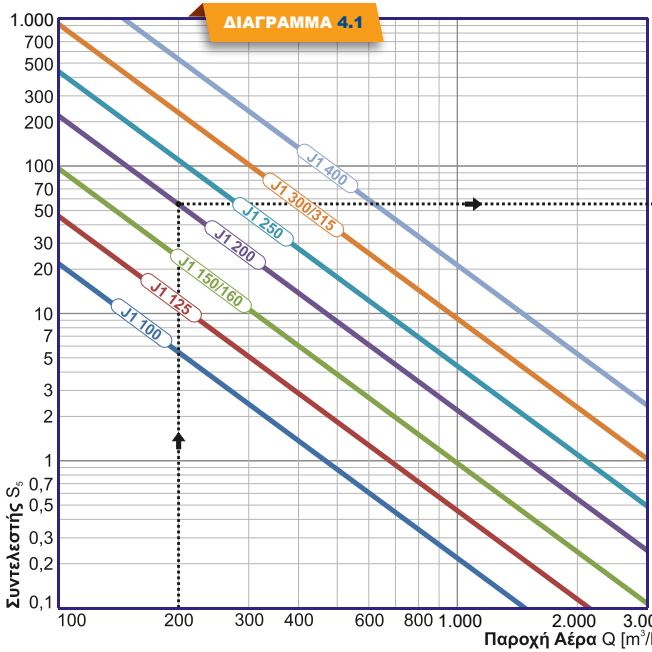

ΒΕΛΗΝΕΚΕΣ ΚΑΤΑΚΟΡΥΦΗΣ ΔΕΣΜΗΣ

Μετατόπιση ΚΑΤΑΚΟΡΥΦΗΣ δέσμης

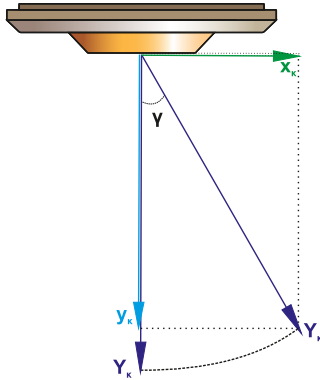

ΚΑΤΑΚΟΡΥΦΗ δέσμη

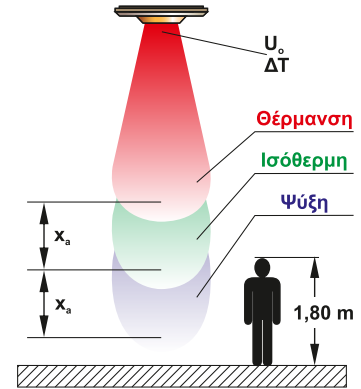

ΔΙΑΓΡΑΜΜΑ 5.4

- Καμπύλη 1 : $\gamma = 0^\circ$
- Καμπύλη 2 : y_k για $\gamma = 15^\circ$
- Καμπύλη 3 : y_k για $\gamma = 30^\circ$
- Καμπύλη 4 : x_k για $\gamma = 30^\circ$
- Καμπύλη 5 : x_k για $\gamma = 15^\circ$

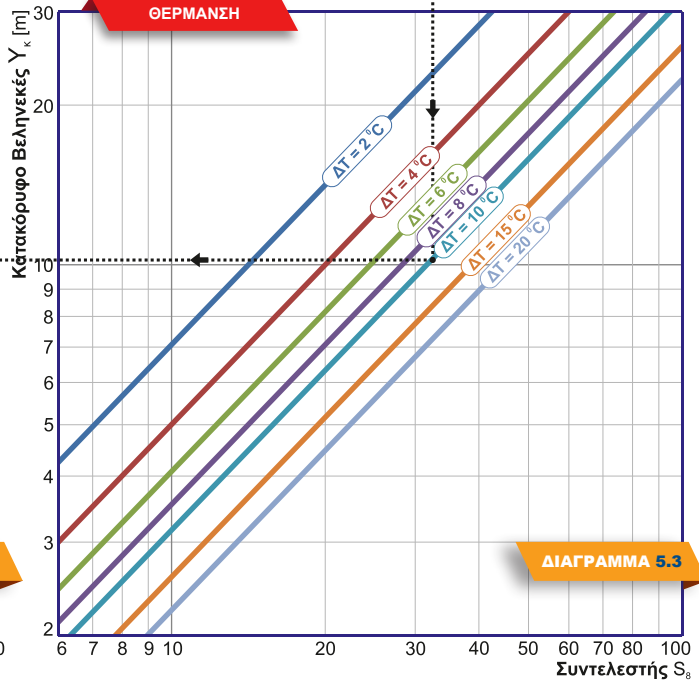
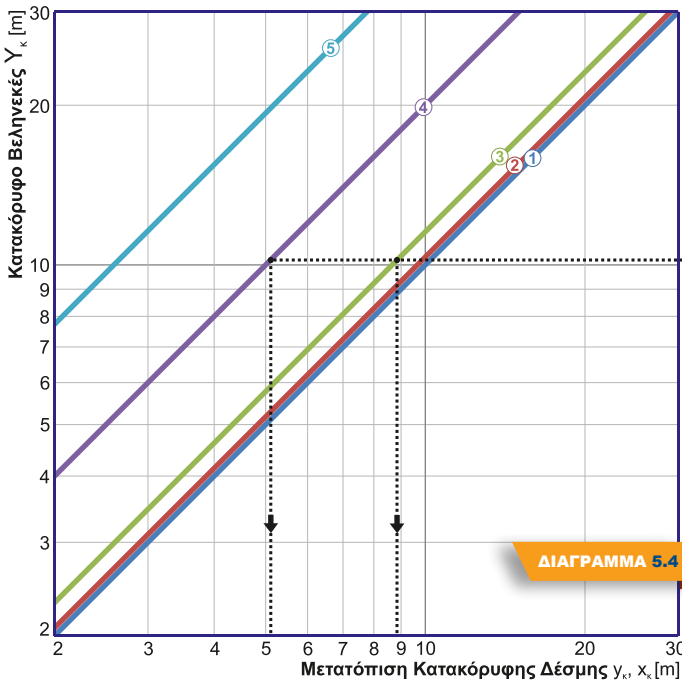
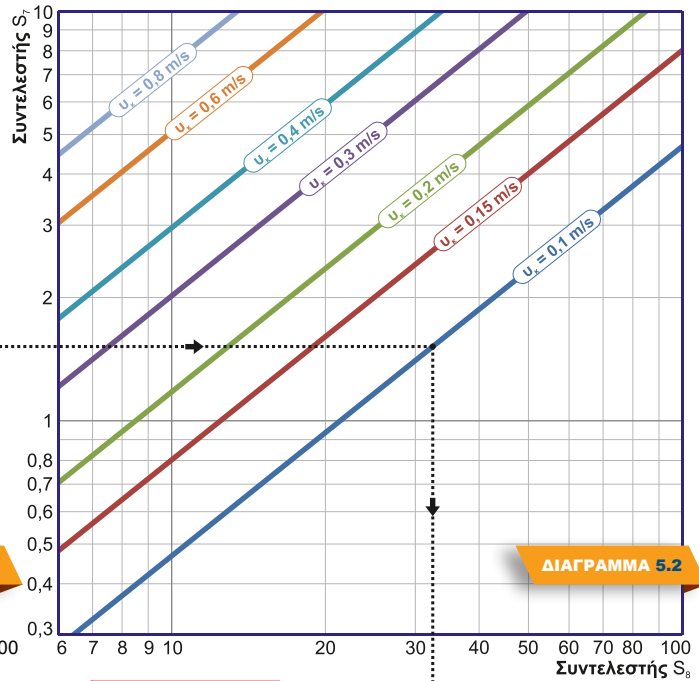
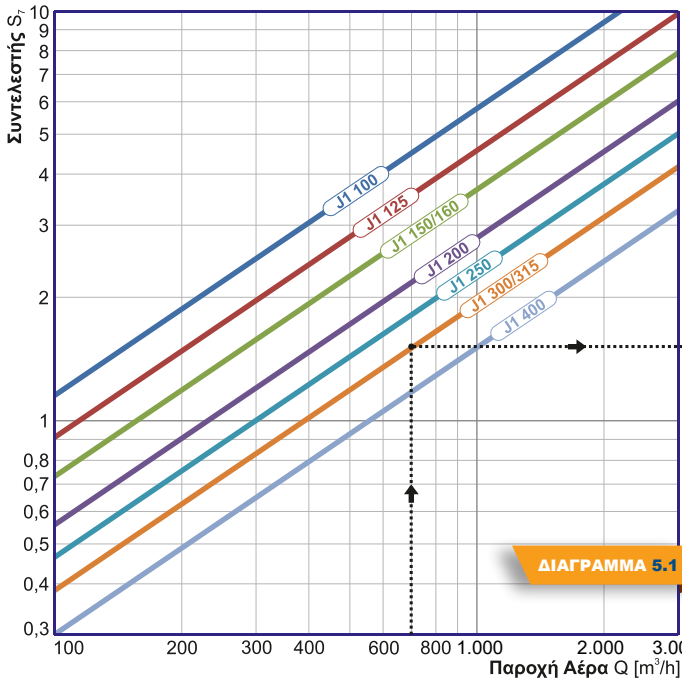

Όλα τα στόμια μπορούν να βαφούν ηλεκτροστατικά σε οποιοδήποτε χρώμα (RAL), κατόπιν παραγγελίας. Για τον πλήρη κατάλογο των χρωμάτων (RAL) παρακαλούμε επικοινωνήστε μαζί μας.



Παραδείγματα χρωμάτων

ΤΡΟΠΟΣ ΠΑΡΑΓΓΕΛΙΑΣ

Για την παραγγελία ενός στόμιου **J1** παρακαλούμε να κάνετε χρήση του κωδικού που ακολουθεί :

J1 | **200** + **TP** + **PL, NE** | **RAL**

RAL... Κενό	= Αλουμίνιο ηλεκτροστατικά βαμμένο σε RAL... = Αλουμίνιο ηλεκτροστατικά βαμμένο σε RAL 9016
PL(A) NE(A, B, C) Κενό	= με κιβώτιο στόμιου (A) = με λαιμό στόμιου (A, B, C) = χωρίς πρόσθετα εξαρτήματα
TP MO MA Κενό	= με θερμοδυναμικό μηχανισμό = με ηλεκτροκινητήρα On / Off 220V = με ηλεκτροκινητήρα αναλογικό 24V = χειροκίνητη ρύθμιση ακροφυσίου
Διάμετρος στόμιου [mm]	
J1 J1S J1.SW11	= με ρυθμιζόμενο ακροφύσιο = με σταθερό ακροφύσιο = με ρυθμιζόμενα συγκλίνοντα πτερύγια, ελικοειδούς διάταξης, στο πίσω μέρος του στόμιου

Παραδείγματα

J1 160 + MA | 9001 =

Στόμιο J1, διαμέτρου 160 mm, από αλουμίνιο ηλεκτροστατικά βαμμένο σε RAL 9001. Η ρύθμιση του ακροφυσίου θα γίνεται αυτόματα με αναλογικό ηλεκτροκινητήρα 24V.

J1 250 + NE(C) =

Στόμιο J1, διαμέτρου 250 mm, από αλουμίνιο ηλεκτροστατικά βαμμένο σε RAL 9016. Η ρύθμιση του ακροφυσίου θα γίνεται χειροκίνητα. Το στόμιο θα διαθέτει λαιμό για στήριξη στο πλάι κυκλικού αεραγωγού.

ΠΡΟΔΙΑΓΡΑΦΕΣ

Στόμιο Jet μεγάλου βεληνεκού, με περιστρεφόμενο ακροφύσιο, J1

Στόμιο Jet μεγάλου βεληνεκού, ενδεικτικού τύπου **J1** της **AIRTECHNIC**, κατασκευασμένο από αλουμίνιο ηλεκτροστατικά βαμμένο σε χρώμα RAL... με περιστρεφόμενο ακροφύσιο. Το ακροφύσιο θα επιτρέπει τη ρύθμιση της προσαγωγής αέρα προς όλες τις κατευθύνσεις με μέγιστη γωνία προσαγωγής 30°. Η ρύθμιση του ακροφυσίου θα γίνεται χειροκίνητα (**J1**) / αυτόματα με θερμοδυναμικό μηχανισμό (**J1+TP**) / αυτόματα μέσω ηλεκτροκινητήρα On / Off 220V (**J1+MO**) / αυτόματα μέσω ηλεκτροκινητήρα αναλογικού 24V (**J1+MA**). Ο κατασκευαστής θα έχει πραγματοποιήσει μετρήσεις, των τεχνικών χαρακτηριστικών του στόμιου, σε ανεξάρτητο εργαστήριο, σύμφωνα με το πρότυπο ΕΛΟΤ EN 12238:2002. Θα διαθέτει κιβώτιο στόμιου τύπου A [PL(A)] / λαιμό στόμιου τύπου A/B/C [NE(A/B/C)]. Θα είναι κατάλληλο για τοποθέτηση σε οροφή ή αεραγωγό και εμφανή στήριξη με βίδες. Το εργοστάσιο κατασκευής θα είναι πιστοποιημένο κατά **ISO 9001:2015** (Συστήματα Διαχείρισης Ποιότητας) και κατά **ISO 14001:2015** (Συστήματα Περιβαλλοντικής Διαχείρισης).

Θα είναι κατασκευής της **AIRTECHNIC** τύπος **J1** / **J1+PL(A)**, **+NE(A/B/C)**

Θα είναι κατασκευής της **AIRTECHNIC** τύπος **J1+TP** / **J1+TP+PL(A)**, **+NE(A/B/C)**

Θα είναι κατασκευής της **AIRTECHNIC** τύπος **J1+MO** / **J1+TP+PL(A)**, **+NE(A/B/C)**

Θα είναι κατασκευής της **AIRTECHNIC** τύπος **J1+MA** / **J1+TP+PL(A)**, **+NE(A/B/C)**

Στόμιο Jet μεγάλου βεληνεκού, με ρυθμιζόμενα συγκλίνοντα πτερύγια, ελικοειδούς διάταξης, J1.SW11

Στόμιο Jet μεγάλου βεληνεκού, ενδεικτικού τύπου **J1.SW11** της **AIRTECHNIC**, κατασκευασμένο από αλουμίνιο ηλεκτροστατικά βαμμένο σε χρώμα RAL... με περιστρεφόμενο ακροφύσιο και ρυθμιζόμενα συγκλίνοντα πτερύγια, ελικοειδούς διάταξης και ομαδοποιημένης κίνησης, από γαλβανισμένη λαμαρίνα, βαμμένα ηλεκτροστατικά σε RAL 9016, στο πίσω μέρος του στόμιου. Το ακροφύσιο θα επιτρέπει τη ρύθμιση της προσαγωγής αέρα προς όλες τις κατευθύνσεις με μέγιστη γωνία προσαγωγής 30°. Η ρύθμιση του ακροφυσίου θα γίνεται χειροκίνητα (**J1.SW11**) / αυτόματα με θερμοδυναμικό μηχανισμό (**J1.SW11+TP**) / αυτόματα μέσω ηλεκτροκινητήρα On / Off 220V (**J1.SW11+MO**) / αυτόματα μέσω ηλεκτροκινητήρα αναλογικού 24V (**J1.SW11+MA**). Ο κατασκευαστής θα έχει πραγματοποιήσει μετρήσεις, των τεχνικών χαρακτηριστικών του στόμιου, σε ανεξάρτητο εργαστήριο. Θα διαθέτει κιβώτιο στόμιου τύπου A [PL(A)] / λαιμό στόμιου τύπου A/B/C [NE(A/B/C)]. Θα είναι κατάλληλο για τοποθέτηση σε οροφή ή αεραγωγό και εμφανή στήριξη με βίδες. Το εργοστάσιο κατασκευής θα είναι πιστοποιημένο κατά **ISO 9001:2015** (Συστήματα Διαχείρισης Ποιότητας) και κατά **ISO 14001:2015** (Συστήματα Περιβαλλοντικής Διαχείρισης).

Θα είναι κατασκευής της **AIRTECHNIC** τύπος **J1.SW11** / **J1.SW11+PL(A)**, **+NE(A/B/C)**

Θα είναι κατασκευής της **AIRTECHNIC** τύπος **J1.SW11+TP** / **J1.SW11+TP+PL(A)**, **+NE(A/B/C)**

Θα είναι κατασκευής της **AIRTECHNIC** τύπος **J1.SW11+MO** / **J1.SW11+TP+PL(A)**, **+NE(A/B/C)**

Θα είναι κατασκευής της **AIRTECHNIC** τύπος **J1.SW11+MA** / **J1.SW11+TP+PL(A)**, **+NE(A/B/C)**

Στόμιο Jet μεγάλου βεληνεκού, με σταθερό ακροφύσιο, J1S

Στόμιο Jet μεγάλου βεληνεκού, ενδεικτικού τύπου **J1S** της **AIRTECHNIC**, κατασκευασμένο από αλουμίνιο ηλεκτροστατικά βαμμένο σε χρώμα RAL... με σταθερό ακροφύσιο. Ο κατασκευαστής θα έχει πραγματοποιήσει μετρήσεις, των τεχνικών χαρακτηριστικών του στόμιου, σε ανεξάρτητο εργαστήριο. Θα διαθέτει κιβώτιο στόμιου τύπου A [PL(A)] / λαιμό στόμιου τύπου A/B/C [NE(A/B/C)]. Θα είναι κατάλληλο για τοποθέτηση σε οροφή ή αεραγωγό και εμφανή στήριξη με βίδες. Το εργοστάσιο κατασκευής θα είναι πιστοποιημένο κατά **ISO 9001:2015** (Συστήματα Διαχείρισης Ποιότητας) και κατά **ISO 14001:2015** (Συστήματα Περιβαλλοντικής Διαχείρισης).

Θα είναι κατασκευής της **AIRTECHNIC** τύπος **J1S** / **J1S+PL(A)**, **+NE(A/B/C)**



ISO 9001:2015



ISO 14001:2015

Management System
ISO 14001:2015
Valid until:
2024-05-24



www.tuv.com
ID: 9108660718

ΚΕΝΤΡΙΚΕΣ ΜΟΝΑΔΕΣ ΚΛΙΜΑΤΙΣΜΟΥ



ΕΝΑΛΛΑΚΤΕΣ ΑΕΡΑ - ΑΕΡΑ



FAN COIL UNITS

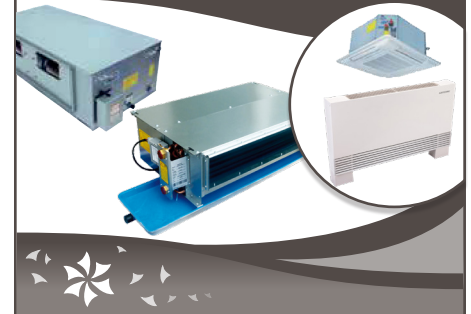

ΑΝΕΜΙΣΤΗΡΕΣ & FAN SECTIONS



ΔΙΑΦΡΑΓΜΑΤΑ ΠΥΡΚΑΓΙΑΣ



ΣΤΟΜΙΑ ΑΕΡΑ



ΥΓΡΑΝΤΗΡΕΣ ΑΤΜΟΥ - ΑΦΥΓΡΑΝΤΗΡΕΣ



ΚΕΝΤΡΙΚΗ ΗΛΕΚΤΡΙΚΗ ΣΚΟΥΠΑ



TUBO
THINK CLEAN

ΑΝΟΞΕΙΩΤΕΣ ΚΑΜΙΝΑΔΕΣ



ΦΙΛΤΡΑ



ΑΕΡΟΚΟΥΡΤΙΝΕΣ



ΔΡΟΣΙΣΜΟΣ



ΕΔΡΑ - ΑΘΗΝΑ

📍 Παπαρηγοπούλου 10 & Λαγκαδά,
τ.κ.: 12132, Περιστέρι, Αθήνα
211 - 70.55.500
✉ sales@airtechnic.gr

ΕΡΓΟΣΤΑΣΙΟ - ΘΗΒΑ

📍 4° χλμ. Θήβας - Χαλκίδας,
τ.κ.: 32200, Θήβα
22620 - 89.006
✉ factory@airtechnic.gr

ΕΡΓΟΣΤΑΣΙΟ - ΘΕΣΣΑΛΟΝΙΚΗ

📍 Τέρμα προέκτασης Μαϊάνδρου,
τ.κ.: 57013, Ωραιόκαστρο Θεσ/νίκης
2311 - 82.40.00
✉ thessaloniki@airtechnic.gr